

# УРБАН ПРОЕКТ ЛТД ДООЕЛ СКОПЈЕ

Друштво за проектирање, инженеринг, трговија и услуги

“УРБАН ПРОЕКТ ЛТД” Д.О.О.Е.Л. - Скопје, ул. Рафаел Батино бр.72

1000 Скопје, Тел 078 218-041 e-mail : [urbanpltd@yahoo.com](mailto:urbanpltd@yahoo.com)



## О С Н О В Е Н П Р О Е К Т

ЗА ПАРТЕРНО И ХОРТИКУЛТУРНО УРЕДУВАЊЕ НА ЗЕЛЕНА РЕКРЕАТИВНА  
ЗОНА - ГРАДСКИ ПАРК ДОЈРАН

јули, 2018 година

Одговорен проектант:

Управител:

<b>Место:</b>	Градски парк Дојран
<b>Инвеститор:</b>	Општина Дојран
<b>Категорија на градба:</b>	Втора категорија
<b>Објект:</b>	Зелена рекреативна зона - градски парк Дојран
<b>Проектна документација:</b>	Основен проект за партерно и хортикултурно уредување на зелена рекреативна зона - градски парк Дојран
<b>Друштво за проектирање:</b>	УРБАН ПРОЕКТ ЛТД – СКОПЈЕ Лиценца „Б“ за проектирање на градби
<b>Проектант:</b>	<b>м-р Александар Ѓорѓиев</b> дипломиран градежен инженер со Овластување број А. 2.1853
<b>Технички број:</b>	05-13/18
<b>Датум на израбока:</b>	јули, 2018

---

## ПРОЕКТАНТ

**м-р Александар Ѓорѓиев**  
дипломиран градежен инженер  
со Овластување број А. 2.1853

**УПРАВИТЕЛ**  
Драги Мишовски, д.и.а.

## СОДРЖИНА

### **A. ОПШТ ДЕЛ**

- Документ за регистрирана дејност
- Лиценца Б за проектирање на градби
- Решение за назначување на одговорен проектант
- Овластување за изработка на проектна документација

### **Б. ПРОЕКТЕН ДЕЛ**

- Технички извештај
- Предмер - пресметка

### **В. ГРАФИЧКИ ПРИЛОЗИ**

## А. ОПШТ ДЕЛ



# УРБАН ПРОЕКТ ЛТД ДООЕЛ СКОПЈЕ

Друштво за проектирање, инжинеринг, трговија и услуги  
“УРБАН ПРОЕКТ ЛТД” Д.О.О.Е.Л. - Скопје, ул. Рафаел Батино бр.72  
1000 Скопје, Тел 078 218-041 \_\_\_\_\_ e-mail : [urbanpltd@yahoo.com](mailto:urbanpltd@yahoo.com)



## ДОКУМЕНТ ЗА РЕГИСТРИРАНА ДЕЈНОСТ



Број: 0809-50/150120180012974

Датум и време: 2.3.2018 г. 15:17:30

**ПОТВРДА**  
**за регистрирана дејност**

ТЕКОВНИ ПОДАТОЦИ ЗА СУБЈЕКТОТ	
ЕМБС:	6666906
Назив:	Друштво за проектирање,инжинеринг,трговија и услуги УРБАН ПРОЕКТ ЛТД ДООЕЛ Скопје
Седиште:	РАФАЕЛ БАТИНО бр.72 СКОПЈЕ - ЃОРЧЕ ПЕТРОВ, ЃОРЧЕ ПЕТРОВ

ПОДАТОЦИ ЗА РЕГИСТРИРАНА ДЕЈНОСТ	
Предмет на работење:	Регистрирана е општа клаузула за бизнис
Приоритетна дејност/ главна приходна шифра:	71.11 - Архитектонски дејности
Други дејности во внатрешниот промет:	Нема
Евидентирани дејности во надворешниот промет:	Има
Одобренија, дозволи, лиценци, согласности:	Нема

**Правна поука:** Против овој реален акт може да се изјави приговор до Централниот регистар на Република Македонија во рок од 8 дена од денот на приемот.

Изготвил:



Овластено лице:





Број: 0805-50/150120180012852

Датум и време: 2.3.2018 г. 12:30:43

## ТЕКОВНА СОСТОЈБА

ПОДАТОЦИ ЗА СУБЈЕКТОТ	
ЕМБС:	6666906
Целосен назив:	Друштво за проектирање,инжинеринг,трговија и услуги УРБАН ПРОЕКТ ЛТД ДООЕЛ Скопје
Кратко име:	УРБАН ПРОЕКТ ЛТД ДООЕЛ Скопје
Седиште:	РАФАЕЛ БАТИНО бр.72 СКОПЈЕ - ЃОРЧЕ ПЕТРОВ, ЃОРЧЕ ПЕТРОВ
Вид на субјект на упис:	ДООЕЛ
Датум на основање:	10.1.2011 г.
Времетраење:	неограничено
Деловен статус:	Активен
*Вид на сопственост:	Приватна
ЕДБ:	4044011504304
Потекло на капиталот:	Домашен
Големина на субјектот:	микро
Организационен облик:	05.4 - дооел
Надлежен регистар:	Трговски Регистар

ОСНОВНА ГЛАВНИНА	
Паричен влог EUR:	0,00
Непаричен влог EUR:	5.000,00
Уплатен дел EUR:	5.000,00
Вкупно основна главнина EUR:	5.000,00

## СОПСТВЕНИЦИ

Име и презиме/Назив:	ДРАГИ МИШОВСКИ
Адреса:	РАФАЕЛ БАТИНО бр.72 СКОПЈЕ, ЃОРЧЕ ПЕТРОВ
Тип на сопственик:	Основач/сопственик
Паричен влог EUR:	0,00
Непаричен влог EUR:	5.000,00



Уплатен дел EUR:	5.000,00
Вкупен влог EUR:	5.000,00

ДЕЈНОСТИ	
Приоритетна дејност/ Главна приходна шифра:	71.11 - Архитектонски дејности
ОПШТА КЛАУЗУЛА ЗА БИЗНИС	
Евидентирани се дејности во надворешниот промет	

ОВЛАСТУВАЊА
-------------

Управител
-----------

Име и презиме:	ДРАГИ МИШОВСКИ
Адреса:	РАФАЕЛ БАТИНО бр.72 СКОПЈЕ, ЃОРЧЕ ПЕТРОВ
Овластувања:	Управител -ВСС
Тип на овластување:	Неограничени овластувања во внатрешниот и надворешниот промет
Овластено лице:	Управител

ДОПОЛНИТЕЛНИ ИНФОРМАЦИИ	
КОНТАКТ	
E-mail:	urbanpltd@yahoo.com

**Напомена:**

Во тековната состојба прикажани се само оние податоци за кои има запишана вредност.

\*Видот на сопственоста се определува врз основа на својството на основачот/содружникот /сопственикот и служи исклучиво за статистички цели на Државниот завод за статистика на Република Македонија

**Правна поука:** Против овој реален акт може да се изјави приговор до Централниот регистар на Република Македонија во рок од 8 дена од денот на приемот.

Изготвил:

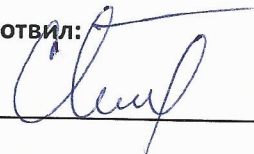



Овластено лице:

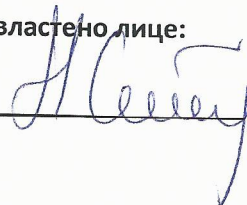





# УРБАН ПРОЕКТ ЛТД ДООЕЛ СКОПЈЕ

Друштво за проектирање, инжинеринг, трговија и услуги  
“УРБАН ПРОЕКТ ЛТД” Д.О.О.Е.Л. - Скопје, ул. Рафаел Батино бр.72  
1000 Скопје, Тел 078 218-041 \_\_\_\_\_ e-mail : [urbanpltd@yahoo.com](mailto:urbanpltd@yahoo.com)



## ЛИЦЕНЦА ЗА ПРОЕКТИРАЊЕ НА ГРАДБИ

Proekt no



Република Македонија  
МИНИСТЕРСТВО ЗА ТРАНСПОРТ И ВРСКИ

Врз основа на член 16 став (3) од Законот за градење ("Службен весник на Република Македонија" бр.130/09, 124/10, 18/11, 36/11 и 54/11), Министерството за транспорт и врски издава

**ЛИЦЕНЦА Б**  
ЗА ПРОЕКТИРАЊЕ НА ГРАДБИ ОД  
ВТОРА КАТЕГОРИЈА

НА

Друштво за проектирање, инженеринг, трговија и услуги  
**УРБАН ПРОЕКТ ЛТД ДООЕЛ Скопје**

(назив, седиште, адреса и ЕМБС на правното лице)

**ул.Рафаел Батино бр.72 Скопје, ЕМБС 6666906**

ЛИЦЕНЦАТА Е СО ВАЖНОСТ ДО: 28.02.2019 година

Број: П.615/Б

28.02.2012 година

(ден, месец и година на издавање)

МИНИСТЕР

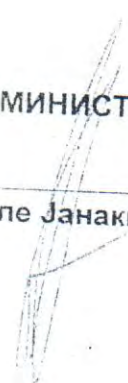
  
Миро Јанакиески

# УРБАН ПРОЕКТ ЛТД ДООЕЛ СКОПЈЕ

Друштво за проектирање, инжинеринг, трговија и услуги  
“УРБАН ПРОЕКТ ЛТД” Д.О.О.Е.Л. - Скопје, ул. Рафаел Батино бр.72  
1000 Скопје, Тел 078 218-041 \_\_\_\_\_ e-mail : [urbanpltd@yahoo.com](mailto:urbanpltd@yahoo.com)



## РЕШЕНИЕ ЗА НАЗНАЧУВАЊЕ НА ОДГОВОРЕН ПРОЕКТАНТ

# УРБАН ПРОЕКТ ЛТД ДООЕЛ СКОПЈЕ

Друштво за проектирање, инженеринг, трговија и услуги

“УРБАН ПРОЕКТ ЛТД” Д.О.О.Е.Л. - Скопје, ул. Рафаел Батино бр.72

1000 Скопје, Тел 078 218-041 e-mail : [urbanpltd@yahoo.com](mailto:urbanpltd@yahoo.com)



Врз основа на членот 18 од Законот за градење (Сл.весник на РМ бр.130 од 28.10.2009 г.) и Законот за изменување и дополнување на Законот за градење („Службен весник на Република Македонија“ број 130/09, 124/10, 18/11, 36/11, 54/11, 13/12, 144/12, 25/13 , 79/13, 137/13, 163/13, 27/14, 28/14, 42/14, 115/14, 149/14, 187/14, 44/15, 129/15, 217/15, 30/16, 31/16, 39/16, 71/16, 132/16, 35/2018 и 64/2018), фирмата УРБАН ПРОЕКТ ЛТД ДООЕЛ-Скопје го донесува следното:

## РЕШЕНИЕ

### ЗА НАЗНАЧУВАЊЕ НА ПРОЕКТАНТ

1. м-р Александар Ѓорѓиев, дипл. град. инж. со областување бр. А. 2.1853

- ЗА ПАРТЕРНО И ХОРТИКУЛТУРНО УРЕДУВАЊЕ НА ЗЕЛЕНА РЕКРЕАТИВНА ЗОНА - ГРАДСКИ ПАРК ДОЈРАН

### ОБРАЗЛОЖЕНИЕ

Проектантот м-р Александар Ѓорѓиев, дипл. град. инж. се одредува за одговорен проектант, бидејќи ги исполнува условите од Законот за Градење.

Управител:

Скопје, 25.07.2018 год.

\_\_\_\_\_  
Драги Мишовски, диа





Република Македонија  
КОМОРА НА ОВЛАСТЕНИ АРХИТЕКТИ  
И ОВЛАСТЕНИ ИНЖЕНЕРИ

Врз основа на член 17 став 2 од Законот за градење ("Службен весник на Република Македонија" бр.39/12), Комора на овластени архитекти и овластени инженери издава

# ОВЛАСТУВАЊЕ **A**

ЗА ИЗРАБОТКА НА ПРОЕКТНА ДОКУМЕНТАЦИЈА

од

ГРАДЕЖНИШТВО

на

**М-р АЛЕКСАНДАР ГОРГИЕВ**

Овластувањето е со важност до: 23.09.2019 год.

Број: **2.1853**

Издадено на: 23.09.2014 год.

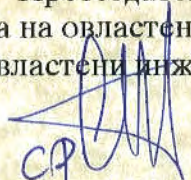

Претседател на  
Комората на овластени архитекти  
и овластени инженери

  
М-р Блашко Димитров,  
дипл.град.инж.



## Б. ПРОЕКТЕН ДЕЛ

# ТЕХНИЧКИ ИЗВЕШТАЈ

## кон Основен проект за партерно и хортикултурно уредување на зелена рекреативна зона - градски парк Дојран

### 1. ВОВЕД

Согласно барњата на Инвеститорот се пресвидува реконструкција на посточката зелена рекреативна зона.

### 2. ПРЕДМЕТ И ЦЕЛ НА ЗАДАЧАТА

Предмет на задачата е да се изработи соодветно техничко решение преставено во техничка документација на ниво Основен проект за хортикултурно и партерно уредување на предметните четири парка.

Проектните услови при изработка на соодветното решение за изградба на локалниот пат главно произлегуваат од постојната состојба и меѓусебниот однос со просторот и содржините на предметната локација. При тоа се почитуваа: постојната состојба со изградените објекти во актуелниот простор, максимално прилагодување при изборот на конструктивните елементи во план и профил кон просторните можности и ограничувања на теренот, изградени електрична и друга инсталација во близина на патот.

Целта на изработка на Основниот проект е да се даде соодветно техничко решение за хортикултурно и партерно уредување во ниво на разработка кои одговараат на Законот за градење, односно утврдување на најповолна микролокација и оптимално техничко, економско и еколошко решение.

### 3. ОСНОВИ ЗА ПРОЕКТИРАЊЕ

Како основи за изработка на овој Основен проект да се користат сите расположиви податоци од кои ќе се добијат потребните информации за локацијата на актуелниот простор како и важечката законска и техничка регулатива:

- Проектна програма
- Урбанистички и просторни планови на регионот
- Постојни геодетски планови - ситуации (ажурирани) добиени од Инвеститорот
- Рекогносцирање на теренот и утврдување на просторните ограничувања
- Важечка законска и техничка регулатива (закони, правилници и стандарди)
- Консултации со Инвеститорот
- 

### 4. ПРОЕКТНИ ЕЛЕМЕНТИ

Кај паркот 1 што е во непосредна близина на општинската зград се предвидува да се изградат нови пешачки патеки кој ќе овозможат комуникација низ целиот парк

со кејот и постоечките изградени содржини (спортски терџни и реквизити за рекреација).

На повеќе локации се предвидува изградба на летниковци од чамово дрво поставени на површина поплпчена со павер елементи.

Исто так, се предвидува изградба на две детски игралишта од композитни елементи изработени од чамово дрво и метал, поставени на бетонск основа со димензии 14x15 м. На бетонската подлога се предвидува лепење на заштитна гумена подлога. Околу игралиштетш се предвидува изградба ма пешачка патека со ширина 1м поплочена со павер елементи.

Во паркот се предвидува изградба на простор за друштвени игри составен од маса и клупи, како и изградба на две девени мостови изработени од чамово дрво.

На почетокот од паркот до постоечкиот паркинг простпр се предвидува изградба на проатор за миленици ограден со 2Д метална ограда каде се предвидуваат поствување на дрвени елементи.

Постоечкиот бехатон се предводува да се извади и да ае вградат нови павер елементи, а постоечкиот бехатон да се вгради на локација дефинирана од инвеститорот.

Во Паркот 2 кој е пред хотел Романтик се предвидува ново детско игралиште до постоечкото детско игралиште. Новото детско игралиште ќе биде исто како и во паркот 1 кај општината кое ќе се постави на армирано бетонска подлога обложена со заштиитна гумена подлога.

За поврзување на кејот со улицата се предвидуба изградба на пешачка патека од павер елементи и изградба на четниковец од чамово дрво и простор за друштвени игри.

Во паркот 3 до хотелот Романтика се предвидува изградба на пешачка патека од павер елементи со вел дирекно поврзување на улицата со кејот за полесна комуникација на пешаците од улицата донкејот и обратно.

Исто така, до пешачката патека се предвидува изградба на детско композитно игралиште поставено на бетонска подлога 14x15 м обложена со заштитна гума. Околу детскотонигралиште се предвидува пешачка патека сомшитина 1м и поплпчена сомпавер елементи.

## **5. ОСТАНАТИ НА РАБОТИТЕ**

При изведување на работите, во случај да се појават некои дополнителни работи кои не се опфатени со овој Основен проект, на лице место Инвеститорот,

Изведувачот и Надзорниот орган ќе донесат решение за истите за кое ќе изработат соодветна техничка документација.

## 6. МЕРКИ НА СИГУРНОСТ И ТЕХНИЧКА ЗАШТИТА

Во продолжение ќе бидат опфатени потребните мерки на сигурност и техничка заштита:

- Да се почитуваат и применуваат сите законски прописи и одредби при работа на ваков вид работи, како и посебно напишаните од работодавачот;
- Да се запазуваат сите потребни барања и услови кои се составен дел од овој проект, во делот на стандардите, нормативите и законските одредби за изведување на ваков вид работи;
- Да се води сметка и евиденција за личната заштита што треба да ја користат вработените при изведувањето на потребните активности, согласно пропишаните законски одредби и нормативи;
- При транспортот, сите учесници се должни да користат лични заштитни средства;

Генерално, се препорачува придржување до сите останати пропишани законски одредби и правилници (Закон за безбедност и здравје при работа Службен Весник на РМ бр. 92/2007, како и останатите Закони и Правилници) кои се поврзани со ваков вид работи и активности.

- ***Изведувачот е должен пред изведба да побара на писмено известувања од соодветните институции и фирми за постоење на подземни и надземни инсталации, како и да ги повика институциите и фирмите кои имаат нивни инсталации да ги обележат на лице место и истото да го констатираат во градежен дневник, се ос цел да не дојде до оштетување на постоечките инсталации при вршење на градежните работи.***

## 7. ПРЕДМЕР И ПРЕСМЕТКА НА РАБОТИТЕ

Согласно проектираното техничко решение извршена е пресмека на количините и изработка на предмет на работите, врз основа на која е изработена и пресметаката на работите.

Единечните цени се проектантски, што значи дека вкупната цена за изведба на предметниот локален пат е проектантска.

## **В . ГРАФИЧКИ ДЕЛ**





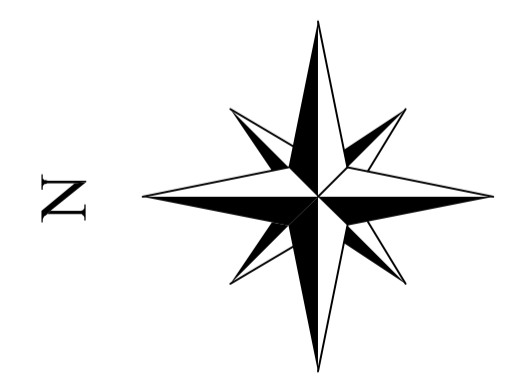

 планирани павер елементи  
 постоечки павер елементи



	ОСНОВЕН ПРОЕКТ		ФАЗА: ГРАДЕЖНИШТВО
	ОБЈЕКТ	ПАРК ЗЕЛЕНА РЕКРЕАТИВНА ЗОНА	
ИНВЕСТИТОР	ОПШТИНА ДОЈРАН		
ПРИЛОГ	СИТУАЦИЈА ЗА ПАРТЕРНО УРЕДУВАЊЕ НА ПАРК		
ПРОЕКТАНТ	М-р Александар Горгиев, дипл.градинж.	овл. бр. А 2.1853	
СОРАБОТНИК			
M=1:500	ЈУЛИ, 2018	ТЕХ. БРОЈ: 05-13/18	ЛИСТ: 00-А

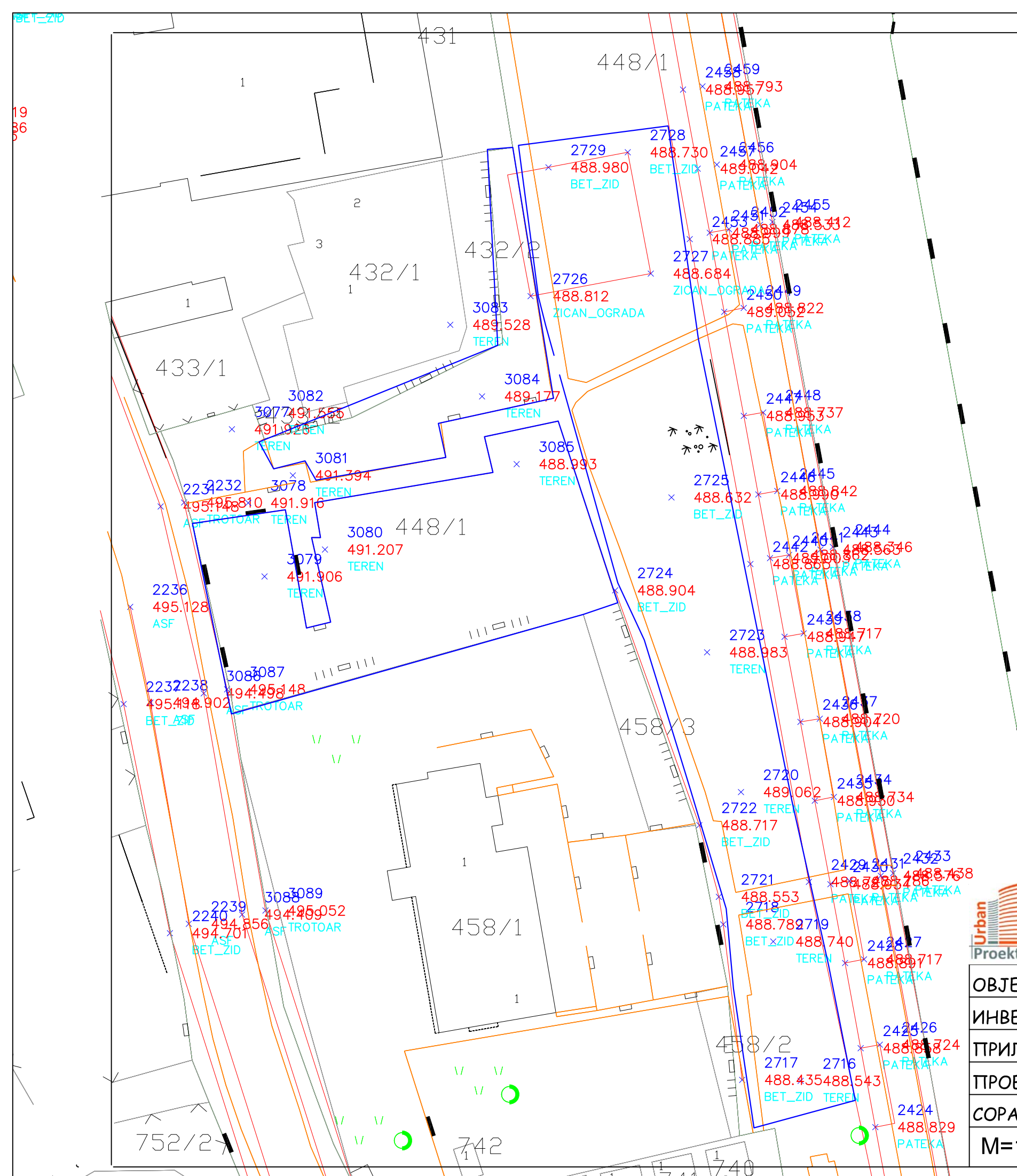



 површина за  
хортикултурно  
уредување



ОСНОВЕН ПРОЕКТ

ФАЗА: ГРАДЕЖНИШТВО

ОБЈЕКТ	ПАРК ЗЕЛЕНА РЕКРЕАТИВНА ЗОНА		
ИНВЕСТИТОР	ОПШТИНА ДОЈРАН		
ПРИЛОГ	СИТУАЦИЈА НА ПАРТЕРНО УРЕДУВАЊЕ НА ПАРД - ДЕЛ 3		
ПРОЕКТАНТ	м-р Александар Ѓорѓиев, дипл.град.инж.	овл. бр. А 2.1853	
СОРАБОТНИК			
М=1:500	ЈУЛИ, 2018	ТЕХ. БРОЈ: 05-13/18	ЛИСТ: 00-Б





ЕЛЕМЕНТ - 1

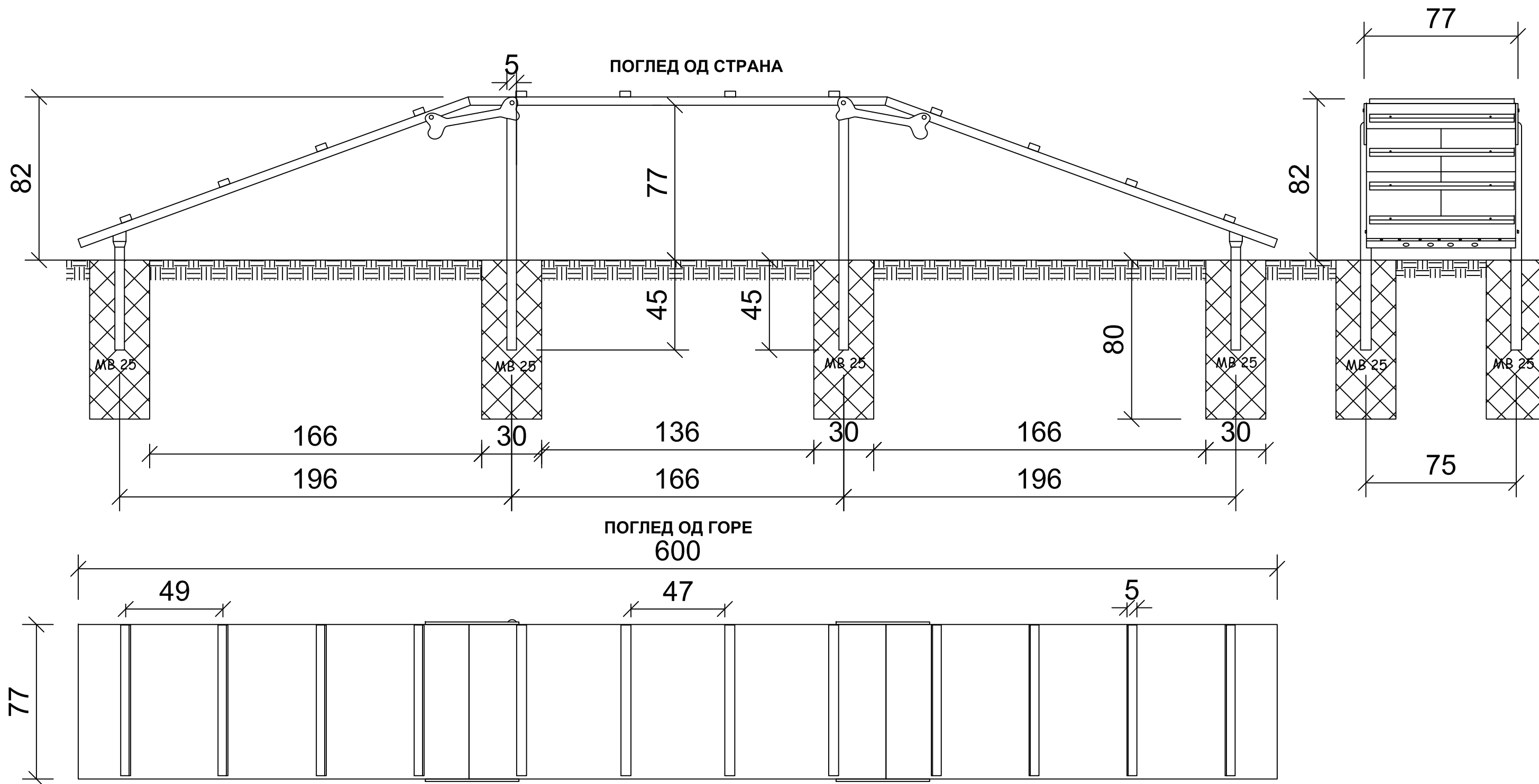

	ОСНОВЕН ПРОЕКТ		ФАЗА: ГРАДЕЖНИШТВО
	ОБЈЕКТ	ПАРК ЗА МИЛЕНИЦИ	
ИНВЕСТИТОР	ОПШТИНА ДОЈРАН		
ПРИЛОГ	РАМПА - МОСТ - ПОГЛЕД ОД ГОРЕ И ОД СТРАНА		
ПРОЕКТАНТ	м-р Александар Ѓорѓиев, дипл.град.инж.	овл. бр. А 2.1853	
СОРАБОТНИК			
М=1:20	ЈУЛИ, 2018	ТЕХ. БРОЈ: 05-13/18	ЛИСТ: 02

ЕЛЕМЕНТ - 1

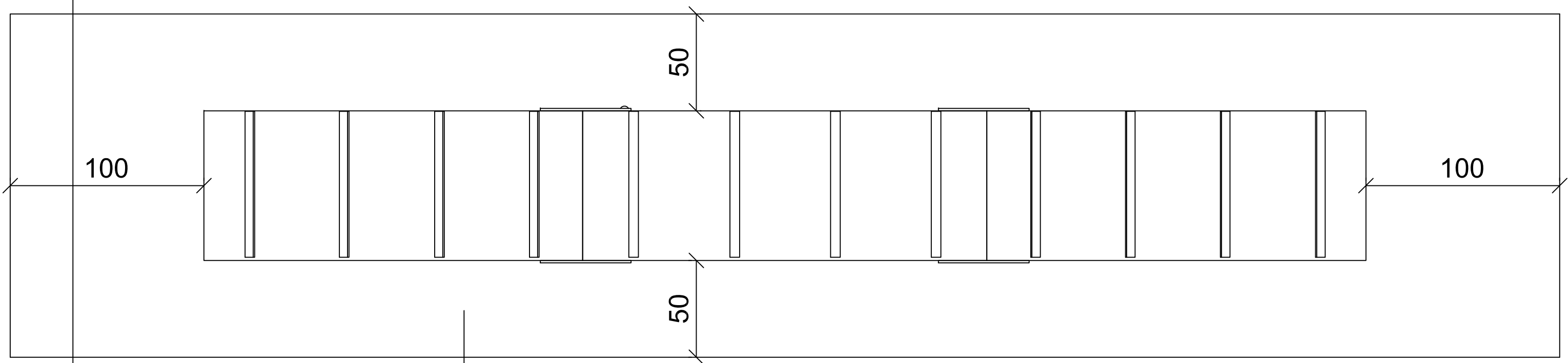

ЗАШТИТНА ЗОНА ИСПОЛНЕТА СО СИТЕН КАМЕН  
ФРАКЦИЈА НА ЗРНО ОД 4 - 31.5 мм

	ОСНОВЕН ПРОЕКТ	ФАЗА: ГРАДЕЖНИШТВО
ОБЈЕКТ	ПАРК ЗА МИЛЕНИЦИ	
ИНВЕСТИТОР	ОПШТИНА ДОЈРАН	
ПРИЛОГ	РАМПА - МОСТ - ЗАШТИТНА ЗОНА	
ПРОЕКТАНТ	м-р Александар Ѓорѓиев, дипл.град.инж.	овл. бр. А 2.1853
СОРАБОТНИК		
М=1:20	ЈУЛИ, 2018	ТЕХ. БРОЈ: 05-13/18
		ЛИСТ: 03

**ЕЛЕМЕНТ - 2**

**ПОГЛЕД ОД ГОРЕ**

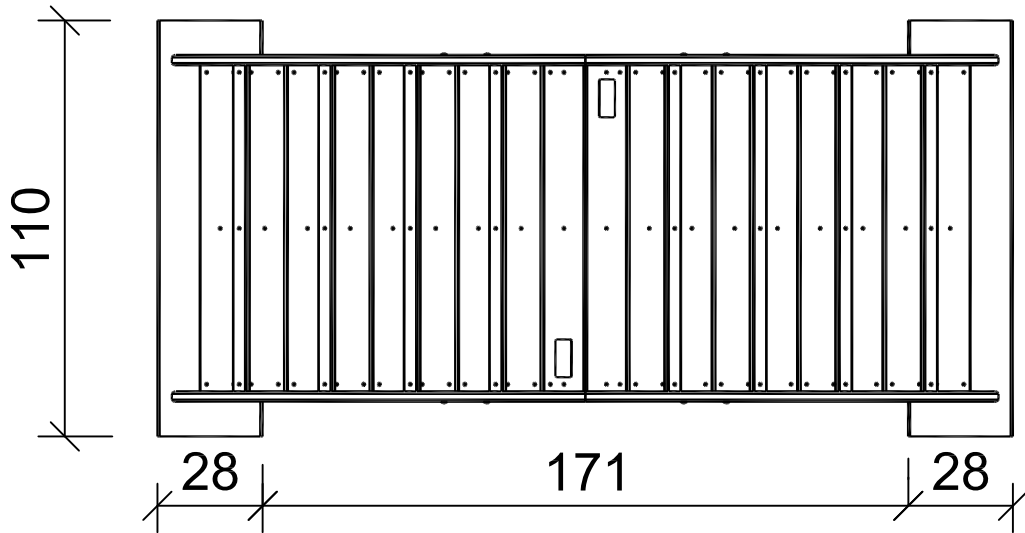

**ПОГЛЕД ОД СТРАНА**

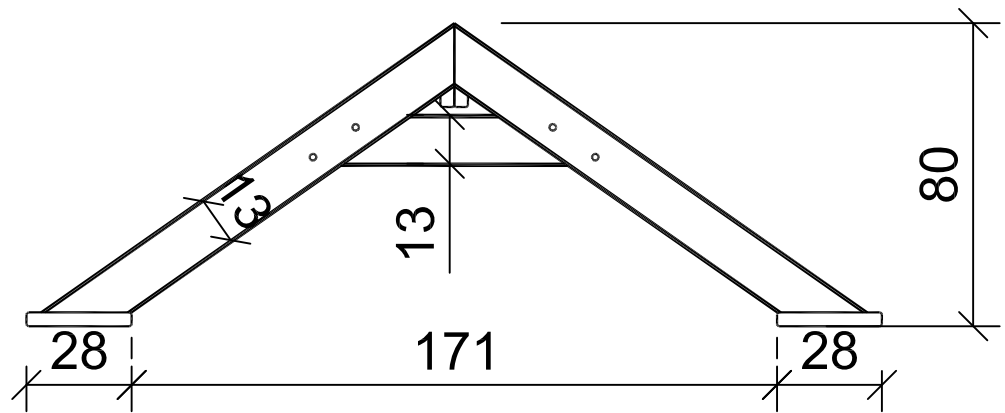

**ПОГЛЕД ОД ДОЛЕ**

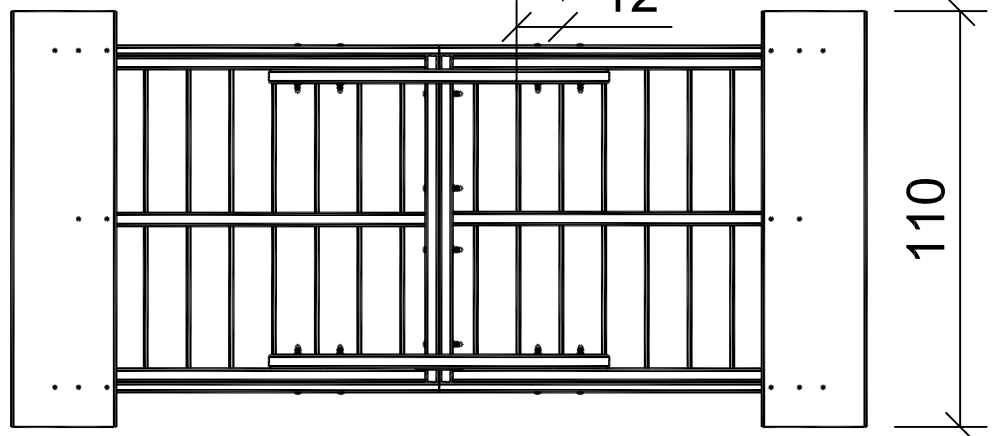

ОСНОВЕН ПРОЕКТ

ФАЗА: ГРАДЕЖНИШТВО

ОБЈЕКТ | ПАРК ЗА МИЛЕНИЦИ

ИНВЕСТИТОР | ОПШТИНА ДОЖРАН

ПРИЛОГ | КОСИНА ЗА КАЧУВАЊЕ - ПОГЛЕД ОД ГОРЕ И ОД СТРАНА

ПРОЕКТАНТ | м-р Александар Ѓорѓиев, дипл.град.инж. | овл. бр. А 2.1853

СОРАБОТНИК |

М=1:20

ЈУЛИ, 2018

ТЕХ. БРОЈ: 05-13/18

ЛИСТ: 04

ЕЛЕМЕНТ - 2

ПОГЛЕД ОД НАПРЕД

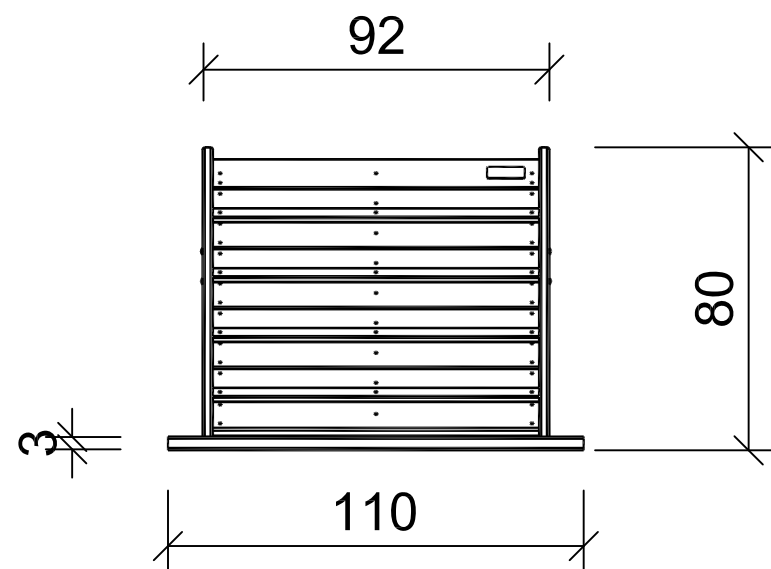

ПЕРСПЕКТИВА

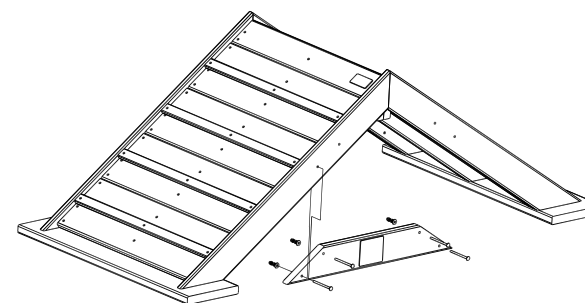

ЗАШТИТНА ЗОНА

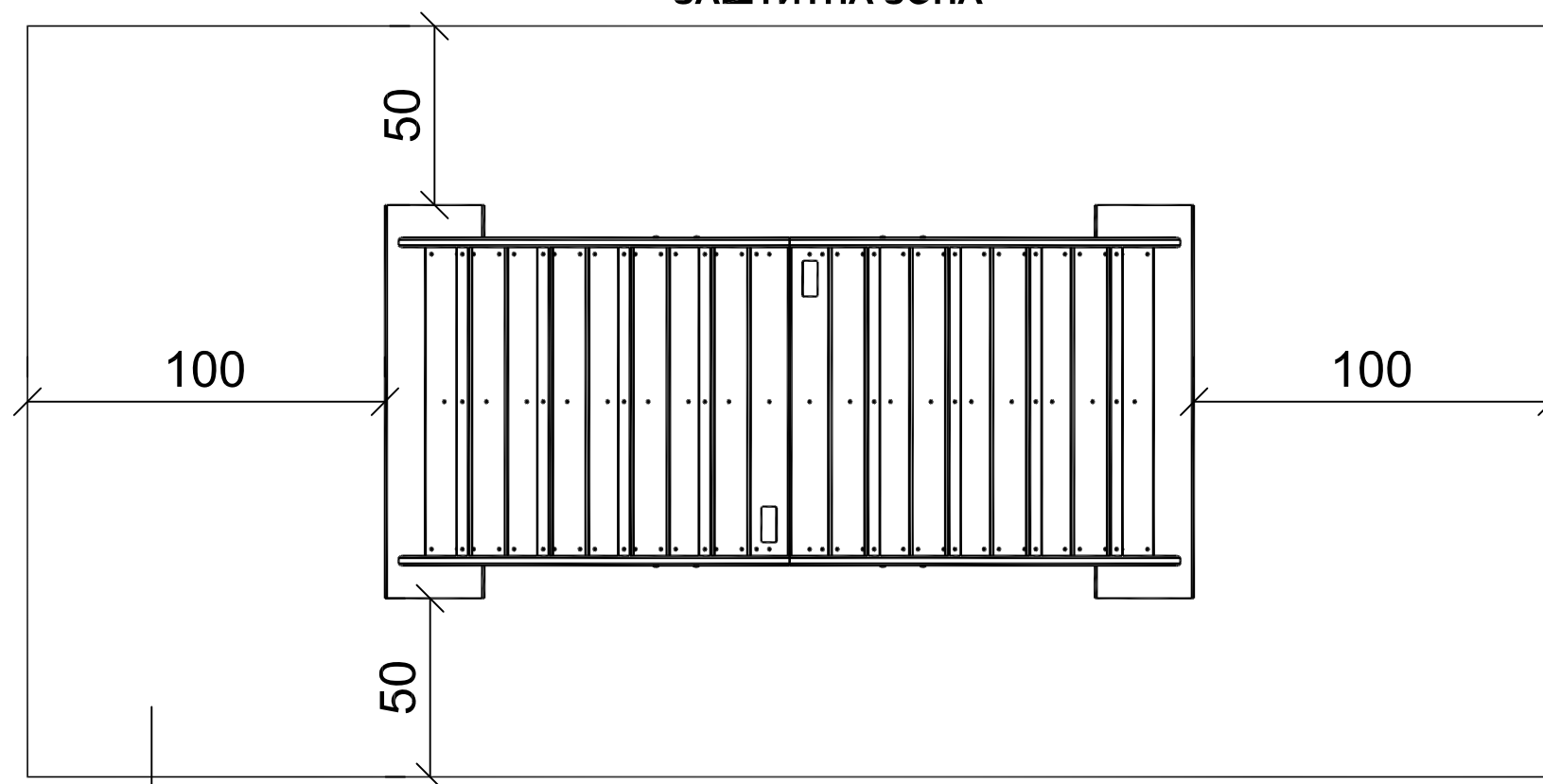

ЗАШТИТНА ЗОНА ИСПОЛНЕТА СО СИТЕН КАМЕН  
ФРАКЦИЈА НА ЗРНО ОД 4 - 31.5 мм

	ОСНОВЕН ПРОЕКТ		ФАЗА: ГРАДЕЖНИШТВО
	ОБЈЕКТ	ПАРК ЗА МИЛЕНИЦИ	
ИНВЕСТИТОР	ОПШТИНА ДОЈРАН		
ПРИЛОГ	КОСИНА ЗА КАЧУВАЊЕ - ЗАШТИТНА ЗОНА		
ПРОЕКТАНТ	м-р Александар Ѓорѓиев, дипл.град.инж.	овл. бр. А 2.1853	
СОРАБОТНИК			
М=1:20	ЈУЛИ, 2018	ТЕХ. БРОЈ: 05-13/18	ЛИСТ: 05

**- СО ЕДНА ПРЕТРЕКА  
ПОГЛЕД ОД НАПРЕД**

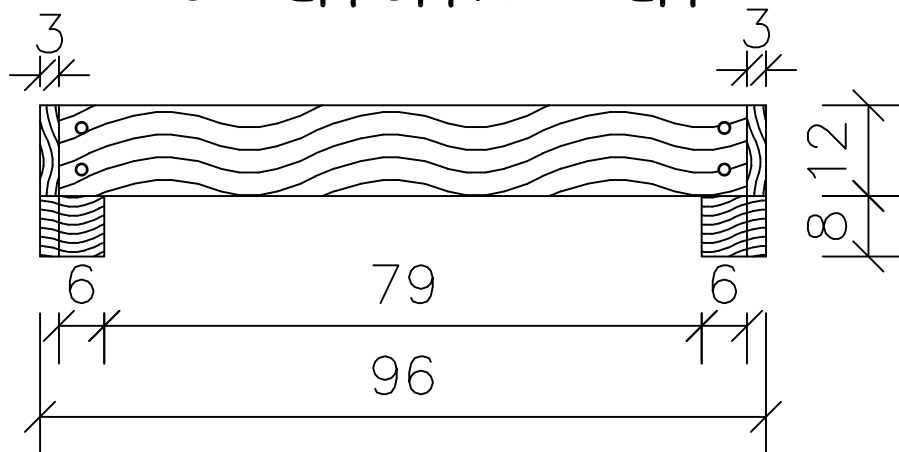

**ПОГЛЕД ОД ПОЗАДИ**

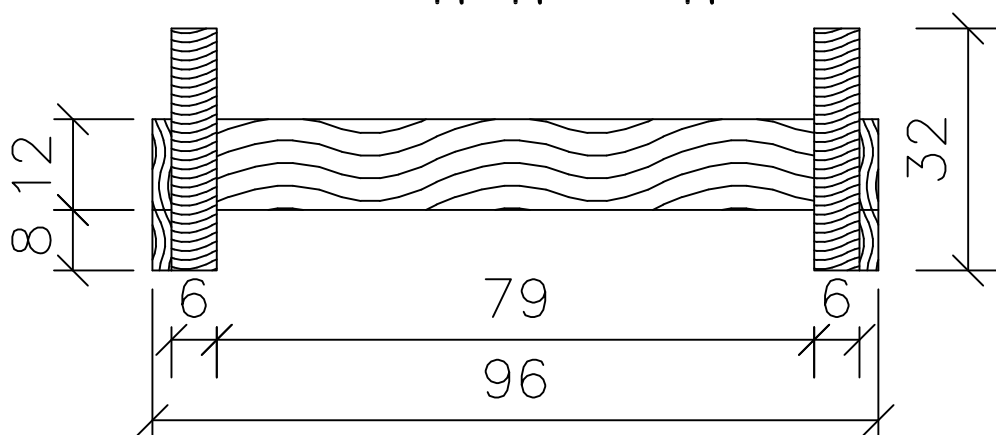

**ПОГЛЕД ОД СТРАНА**

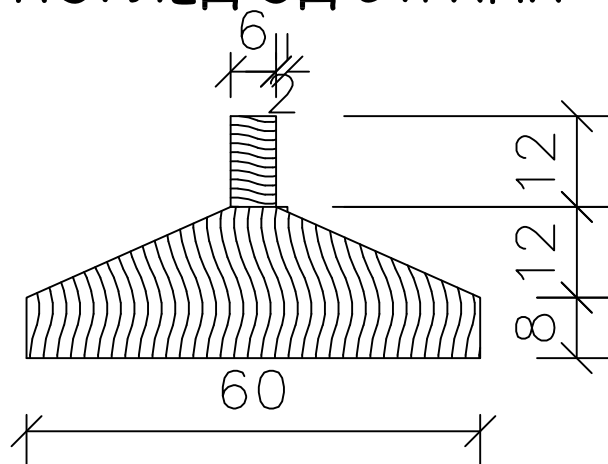

**ЕЛЕМЕНТ - 3**



ОСНОВЕН ПРОЕКТ

ФАЗА: ГРАДЕЖНИШТВО

ОБЈЕКТ | ПАРК ЗА МИЛЕНИЦИ

ИНВЕСТИТОР | ОПШТИНА ДОЈРАН

ПРИЛОГ | ПРЕТРЕКА СО ЕДНА ДАСКА

ПРОЕКТАНТ | м-р Александар Ѓорѓиев, дипл.град.инж. | овл. бр. А 2.1853

СОРАБОТНИК |

М=1:10

ЈУЛИ, 2018

ТЕХ. БРОЈ: 05-13/18

ЛИСТ: 06

- СО ДВЕ ПРЕТРЕКИ

ПОГЛЕД ОД НАПРЕД

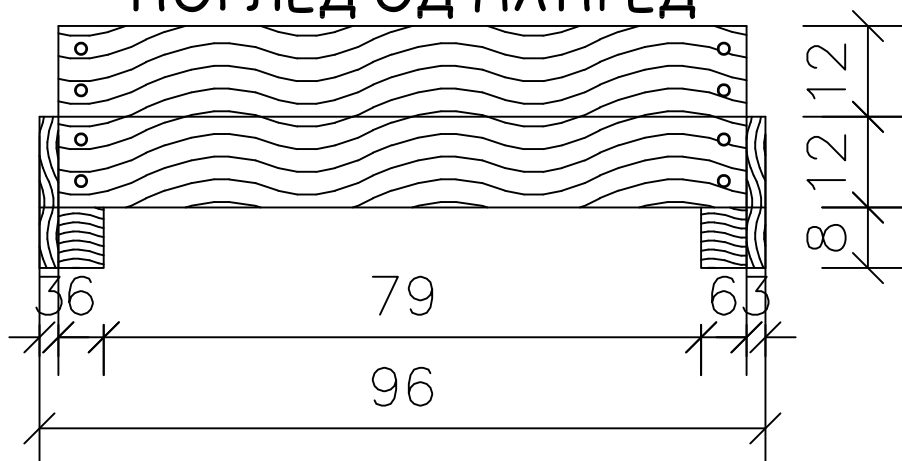

ПОГЛЕД ОД ПОЗАДИ

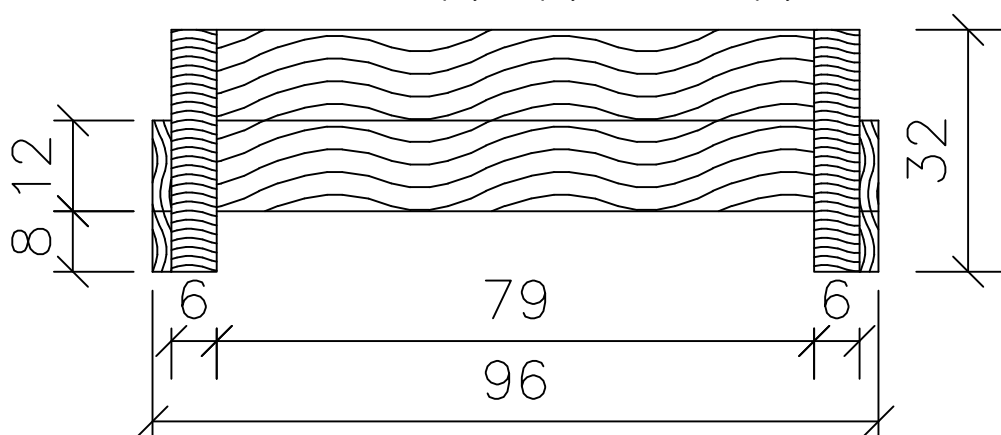

ПОГЛЕД ОД СТРАНА

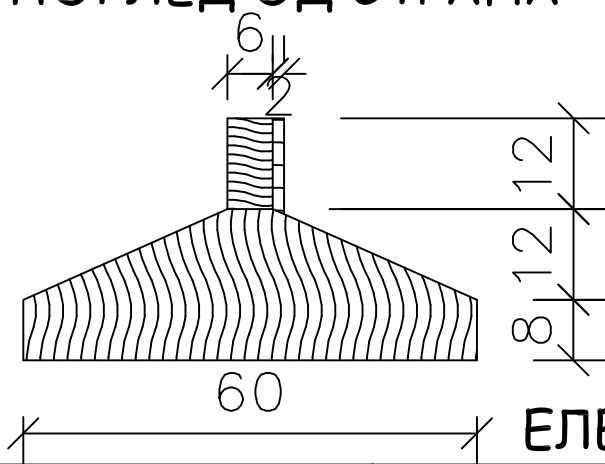

ОСНОВЕН ПРОЕКТ

ФАЗА: ГРАДЕЖНИШТВО

ОБЈЕКТ | ПАРК ЗА МИЛЕНИЦИ

ИНВЕСТИТОР | ОПШТИНА ДОЈРАН

ПРИЛОГ | ПРЕТРЕКА СО ДВЕ ДАСКИ

ПРОЕКТАНТ | м-р Александар Ѓорѓиев, дипл.град.инж. | овл. бр. А 2.1853

СОРАБОТНИК

М=1:10

ЈУЛИ, 2018

ТЕХ. БРОЈ: 05-13/18

ЛИСТ: 07

# ПЕРСПЕКТИВА - СО ЕДНА ПРЕТРЕКА

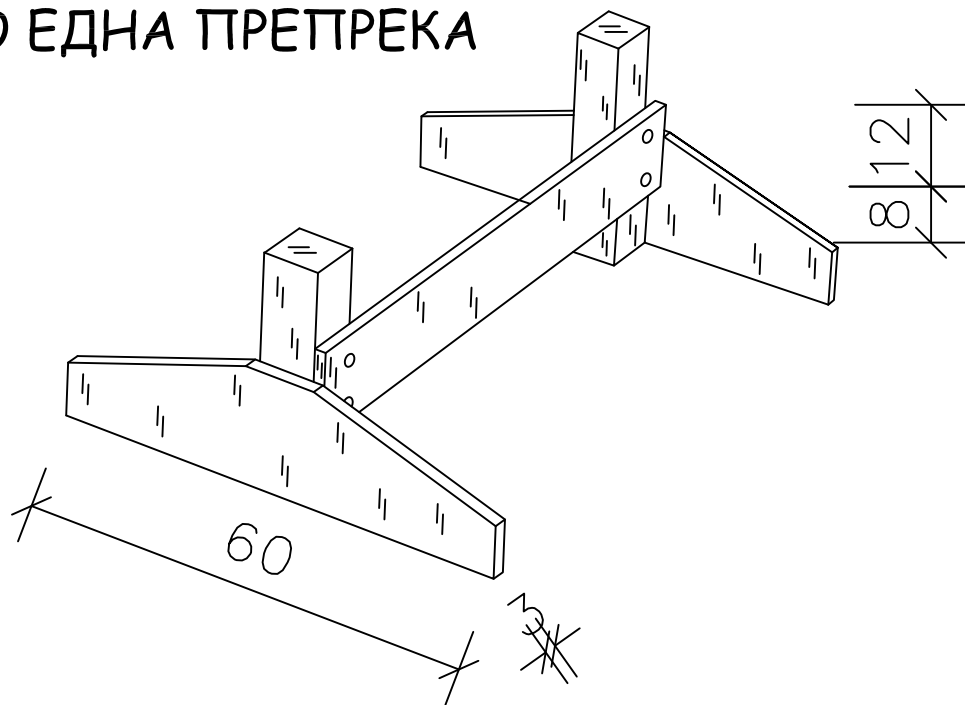

# ПЕРСПЕКТИВА - СО ДВЕ ПРЕТРЕКИ

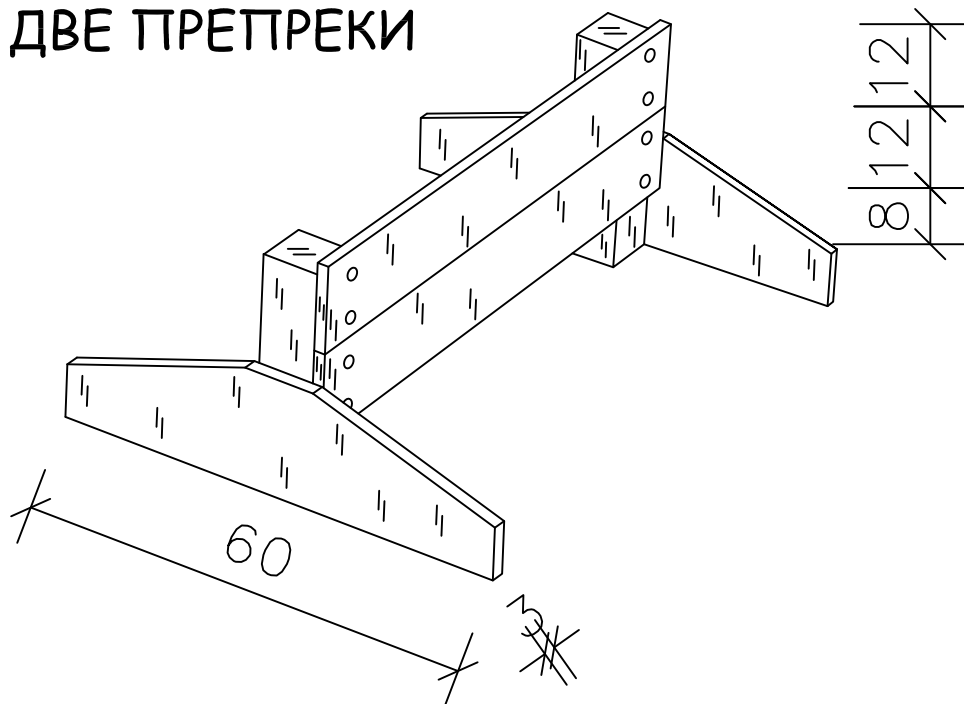

ОСНОВЕН ПРОЕКТ

ФАЗА: ГРАДЕЖНИШТВО

ОБЈЕКТ | ПАРК ЗА МИЛЕНИЦИ

ИНВЕСТИТОР | ОПШТИНА ДОЈРАН

ПРИЛОГ | ПРЕТРЕКА

ПРОЕКТАНТ | м-р Александар Ѓорѓиев, дипл.град.инж. | овл. бр. А 2.1853

СОРАБОТНИК

М=1:10

ЈУЛИ, 2018

ТЕХ. БРОЈ: 05-13/18

ЛИСТ: 08



ЗАШТИТНА ЗОНА

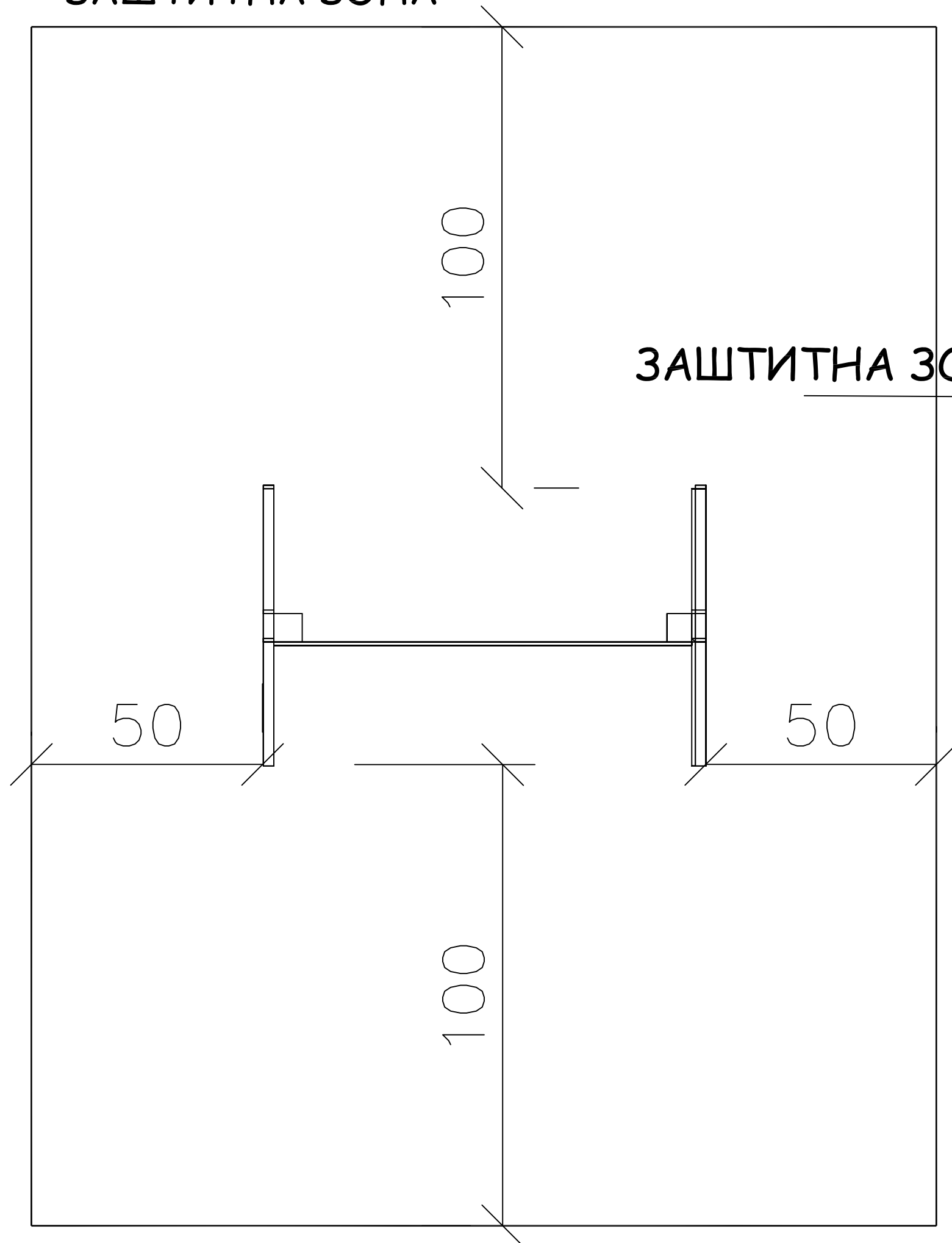

ЗАШТИТНА ЗОНА ИСПОЛНЕТА СО СИТЕН КАМЕН  
ФРАКЦИЈА НА ЗРНО ОД 4 - 31.5 мм



ОСНОВЕН ПРОЕКТ

ФАЗА: ГРАДЕЖНИШТВО

ОБЈЕКТ | ПАРК ЗА МИЛЕНИЦИ

ИНВЕСТИТОР | ОПШТИНА ДОЈРАН

ПРИЛОГ | ЗАШТИТНА ЗОНА

ПРОЕКТАНТ | м-р Александар Ѓорѓиев, дипл.град.инж. | овл. бр. А 2.1853

СОРАБОТНИК

М=1:10

ЈУЛИ, 2018

ТЕХ. БРОЈ: 05-13/18

ЛИСТ: 09

**ЕЛЕМЕНТ - 4**

**ПОГЛЕД ОД НАПРЕД**

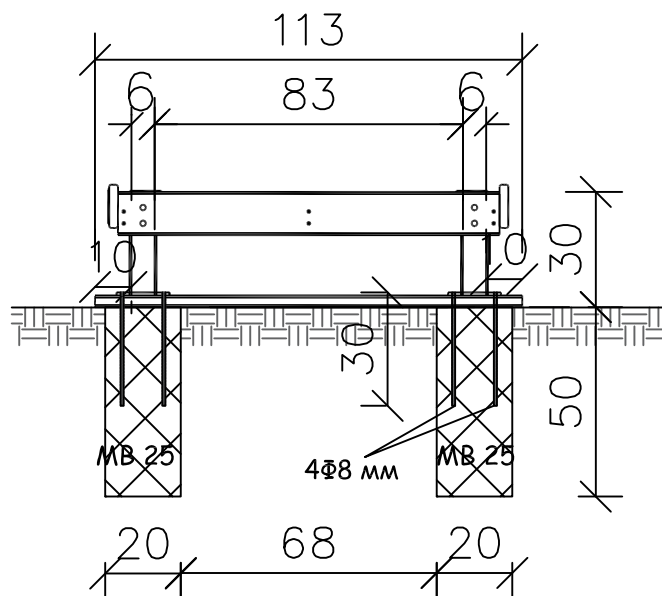

**ПОГЛЕД ОД ДОЛЕ**

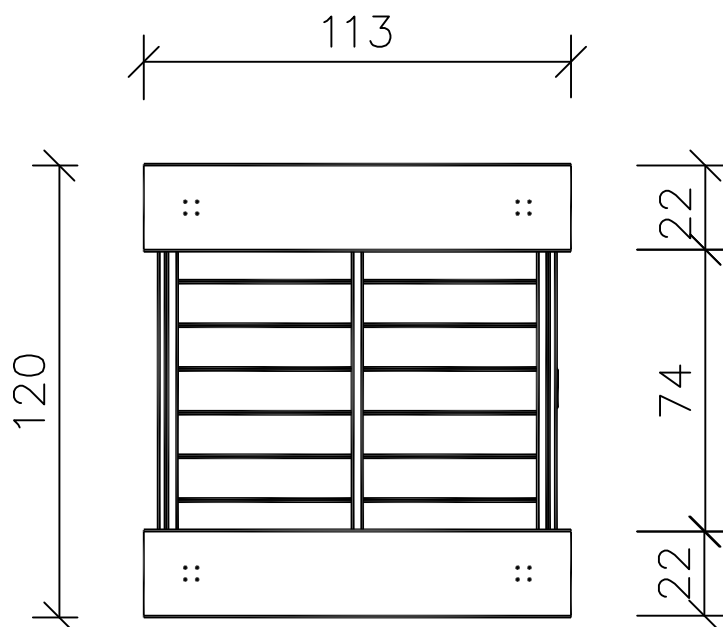

**ОСНОВЕН ПРОЕКТ**

**ФАЗА: ГРАДЕЖНИШТВО**

ОБЈЕКТ | ПАРК ЗА МИЛЕНИЦИ

ИНВЕСТИТОР | ОПШТИНА ДОЈРАН

ПРИЛОГ | ТРЕНИНГ ПЛАТФОРМА - ПОГЛЕД ОД ДОЛЕ И ОД НАПРЕД

ПРОЕКТАНТ | м-р Александар Ѓорѓиев, дипл.град.инж. | овл. бр. А 2.1853

СОРАБОТНИК |

М=1:20

ЈУЛИ, 2018

ТЕХ. БРОЈ: 05-13/18

ЛИСТ: 10

**ЕЛЕМЕНТ - 4**

**ПОГЛЕД ОД СТРАНА**

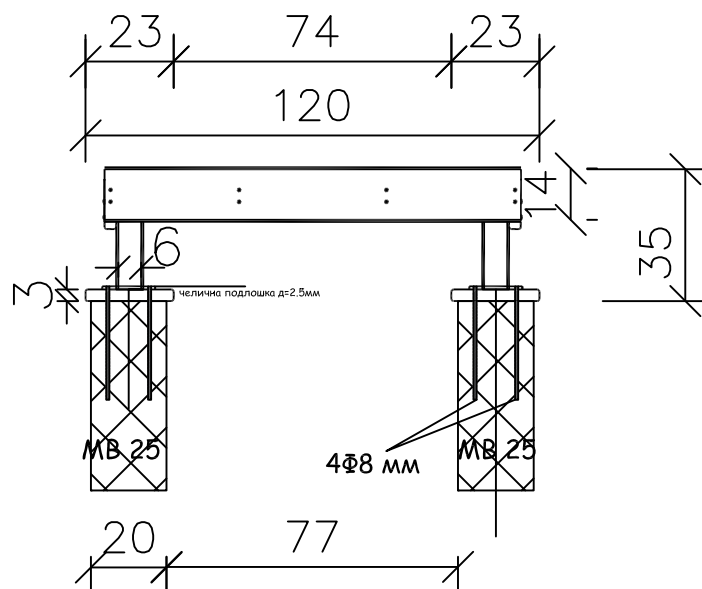

**ПОГЛЕД ОД ГОРЕ**

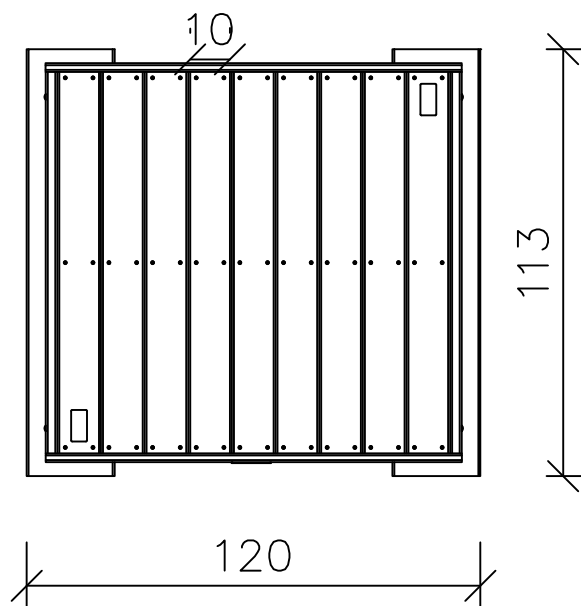

**ОСНОВЕН ПРОЕКТ**

**ФАЗА: ГРАДЕЖНИШТВО**

ОБЈЕКТ | ПАРК ЗА МИЛЕНИЦИ

ИНВЕСТИТОР | ОПШТИНА ДОЈРАН

ПРИЛОГ | ТРЕНИНГ ПЛАТФОРМА - ПОГЛЕД ОД ГОРЕ И ОД СТРАНА

ПРОЕКТАНТ | м-р Александар Ѓорѓиев, дипл.град.инж. | овл. бр. А 2.1853

СОРАБОТНИК |

М=1:20

ЈУЛИ, 2018

ТЕХ. БРОЈ: 05-13/18

ЛИСТ: 11

**ЕЛЕМЕНТ - 4**

**ПЕРСПЕКТИВА**

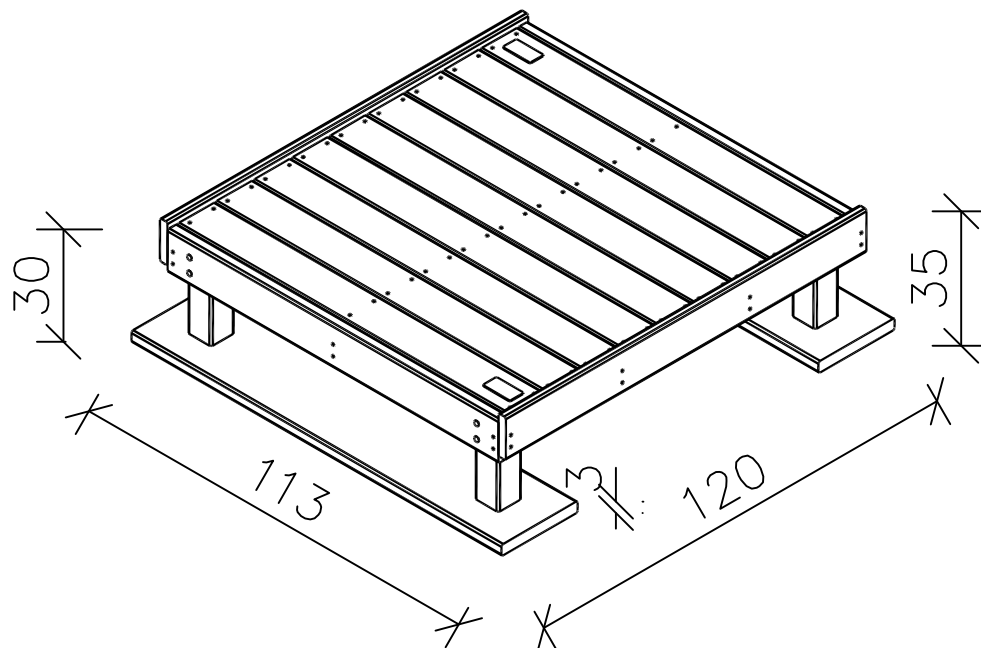

**ЗАШТИТНА ЗОНА ИСПОЛНЕТА СО СИТЕН КАМЕН**

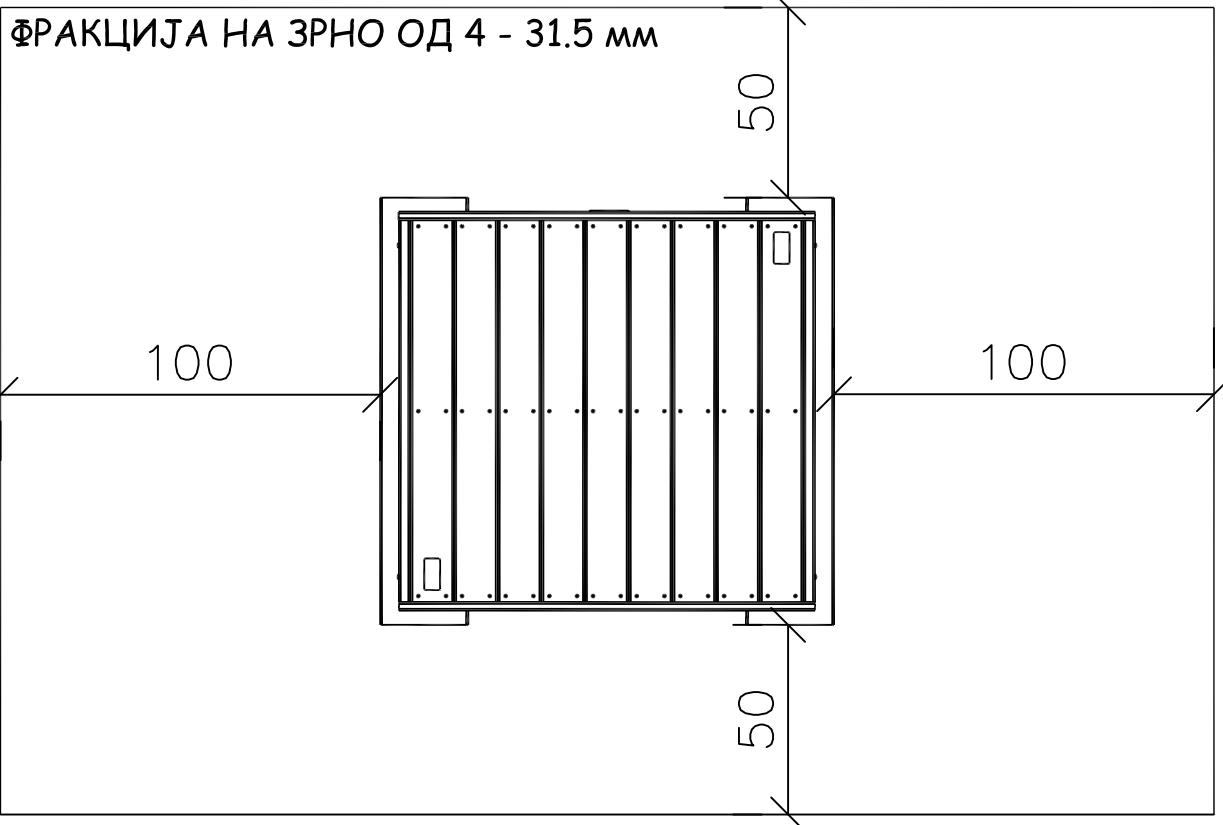

**ОСНОВЕН ПРОЕКТ**

**ФАЗА: ГРАДЕЖНИШТВО**

ОБЈЕКТ	ПАРК ЗА МИЛЕНИЦИ		
ИНВЕСТИТОР	ОПШТИНА ДОЈРАН		
ПРИЛОГ	ТРЕНИНГ ПЛАТФОРМА - ПЕРСПЕКТИВА И ЗАШТИТНА ЗОНА		
ПРОЕКТАНТ	м-р Александар Ѓорѓиев, дипл.град.инж.	овл. бр. А 2.1853	
СОРАБОТНИК			
М=1:20	ЈУЛИ, 2018	ТЕХ. БРОЈ: 05-13/18	ЛИСТ: 12

**ЕЛЕМЕНТ - 5**

**ПОГЛЕД ОД НАПРЕД**

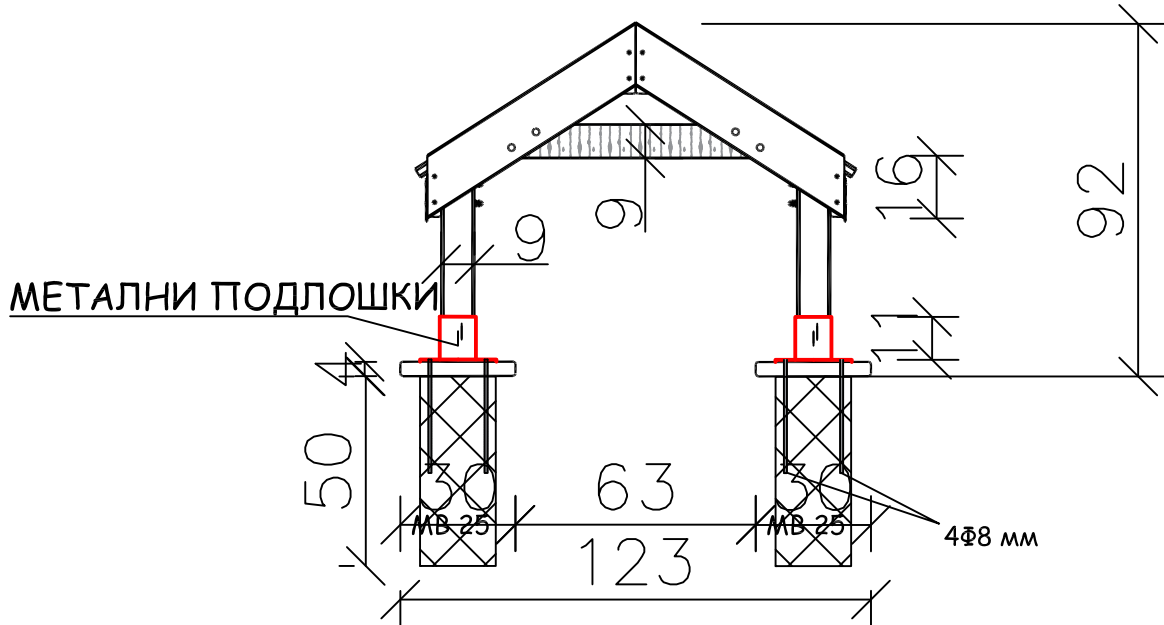

**ЗАШТИТНА ЗОНА ИСПОЛНЕТА СО СИТЕН КАМЕН**

ФРАКЦИЈА НА ЗРНО ОД 4 - 31.5 мм

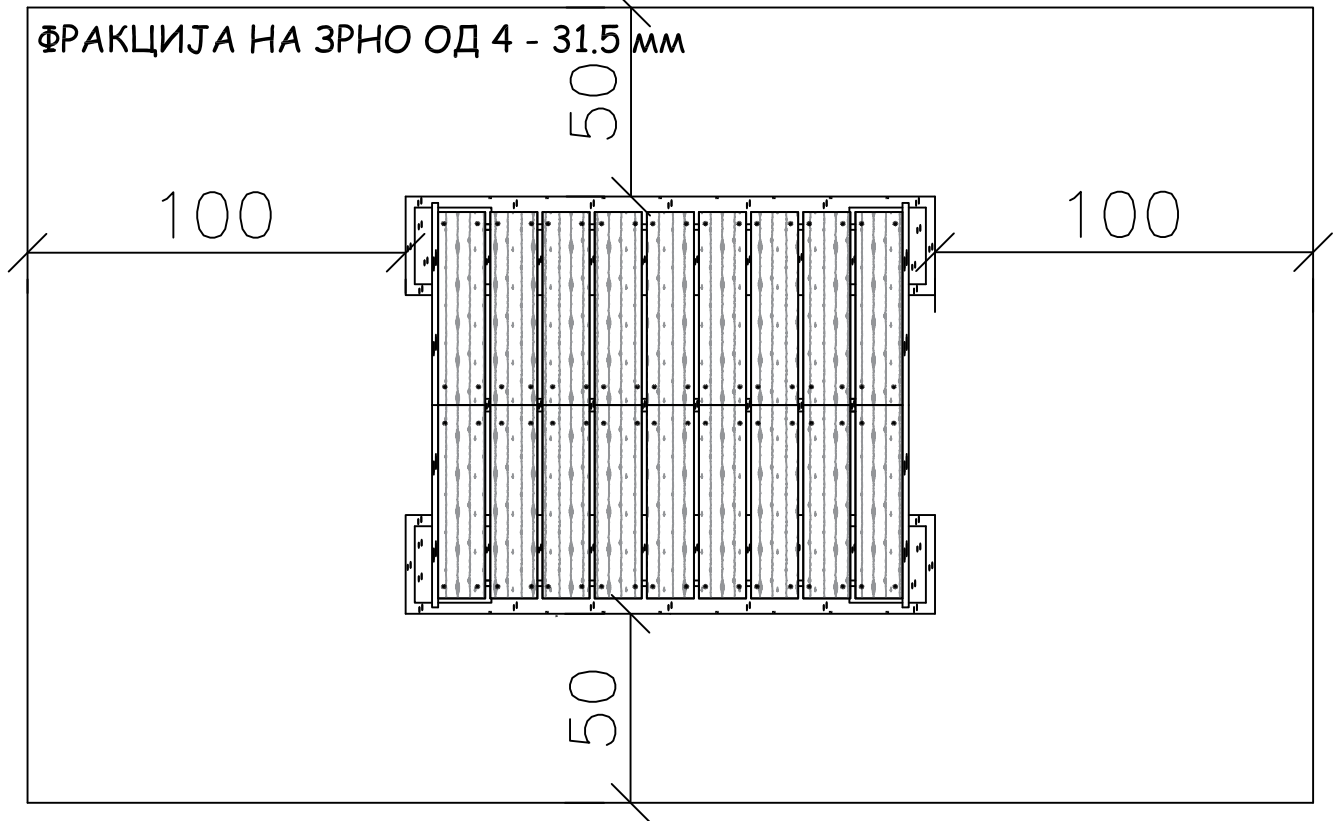

**ОСНОВЕН ПРОЕКТ**

**ФАЗА: ГРАДЕЖНИШТВО**

ОБЈЕКТ | ПАРК ЗА МИЛЕНИЦИ

ИНВЕСТИТОР | ОПШТИНА ДОЈРАН

ПРИЛОГ | ТУНЕЛ КУЌА - ПОГЛЕД ОД НАПРЕД И ЗАШТИТНА ЗОНА

ПРОЕКТАНТ | м-р Александар Ѓорѓиев, дипл.град.инж. | овл. бр. А 2.1853

СОРАБОТНИК |

М=1:20

ЈУЛИ, 2018

ТЕХ. БРОЈ: 05-13/18

ЛИСТ: 13

**ЕЛЕМЕНТ - 5**

**ПОГЛЕД ОД ГОРЕ**

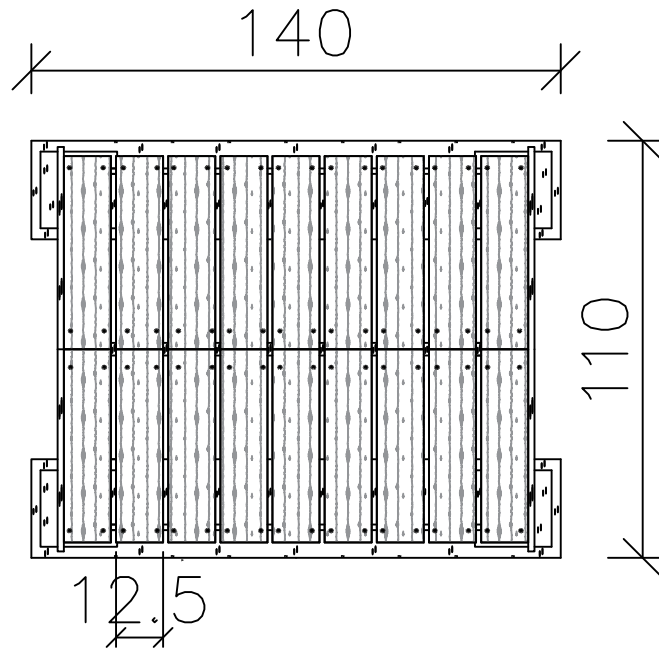

**ПОГЛЕД ОД СТРАНА**

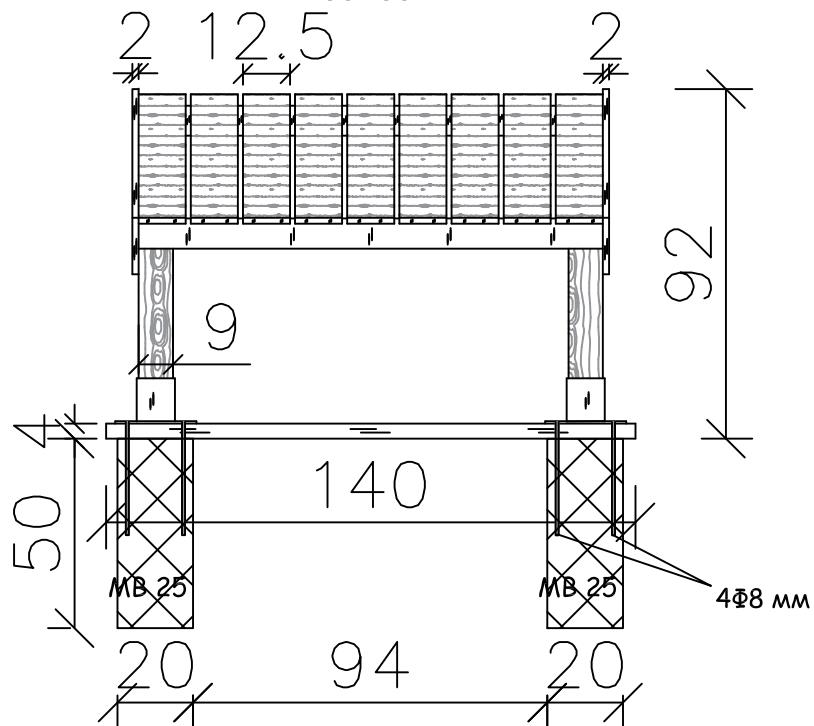

**ОСНОВЕН ПРОЕКТ**

**ФАЗА: ГРАДЕЖНИШТВО**

ОБЈЕКТ | ПАРК ЗА МИЛЕНИЦИ

ИНВЕСТИТОР | ОПШТИНА ДОЈРАН

ПРИЛОГ | ТУНЕЛ КУЌА - ПОГЛЕД ОД ГОРЕ И ОД СТРАНА

ПРОЕКТАНТ | м-р Александар Ѓорѓиев, дипл.град.инж. | овл. бр. А 2.1853

СОРАБОТНИК |

М=1:20

ЈУЛИ, 2018

ТЕХ. БРОЈ: 05-13/18

ЛИСТ: 14

# ЕЛЕМЕНТ - 5

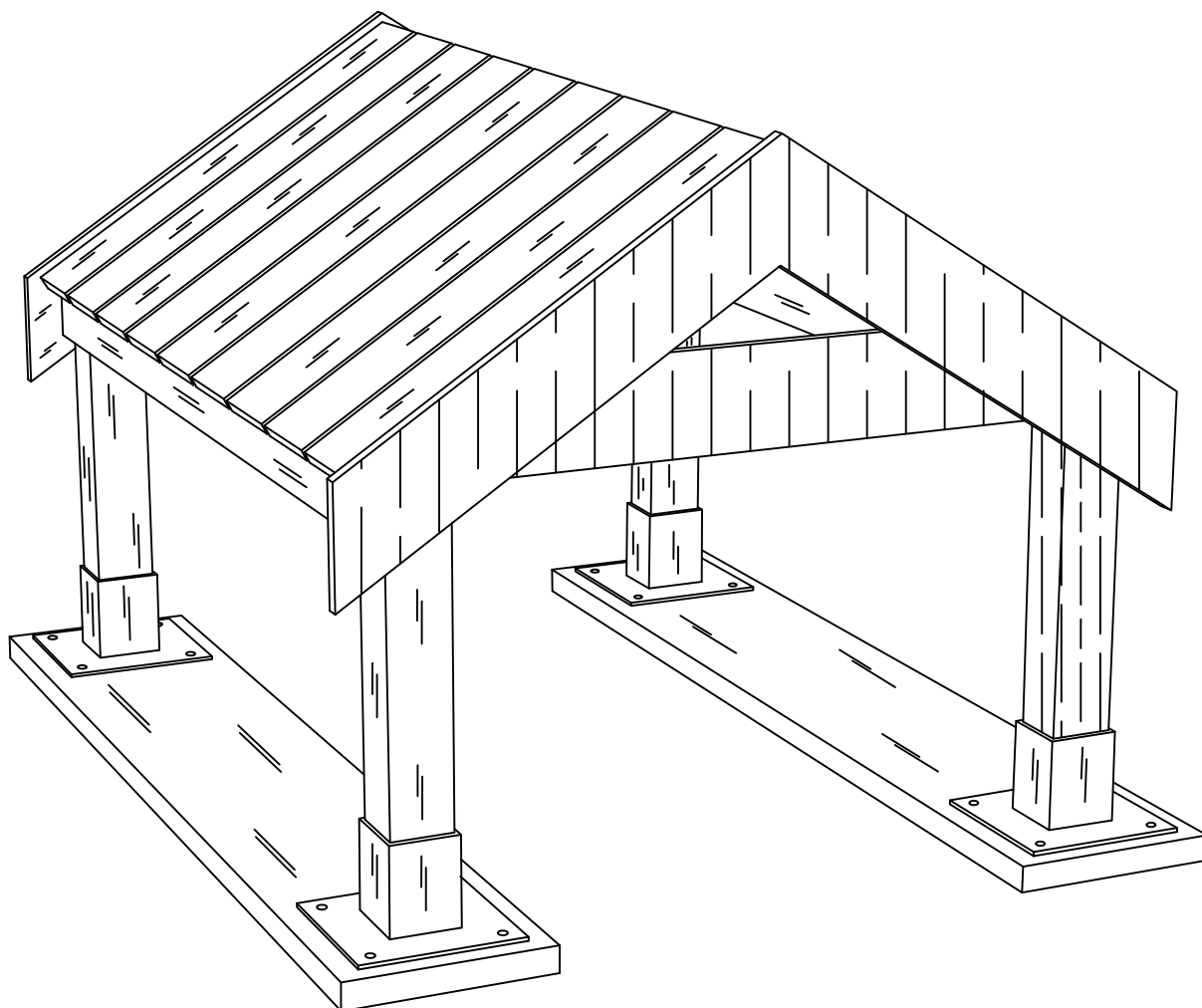

ОСНОВЕН ПРОЕКТ

ФАЗА: ГРАДЕЖНИШТВО

ОБЈЕКТ	ПАРК ЗА МИЛЕНИЦИ		
ИНВЕСТИТОР	ОПШТИНА ДОЈРАН		
ПРИЛОГ	ТУНЕЛ КУКА - ЗД СКИЦА		
ПРОЕКТАНТ	м-р Александар Ѓорѓиев, дипл.град.инж.	овл. бр. А 2.1853	
СОРАБОТНИК			
М=1:20	ЈУЛИ, 2018	ТЕХ. БРОЈ: 05-13/18	ЛИСТ: 15

ЕЛЕМЕНТ - 6

ОСНОВА

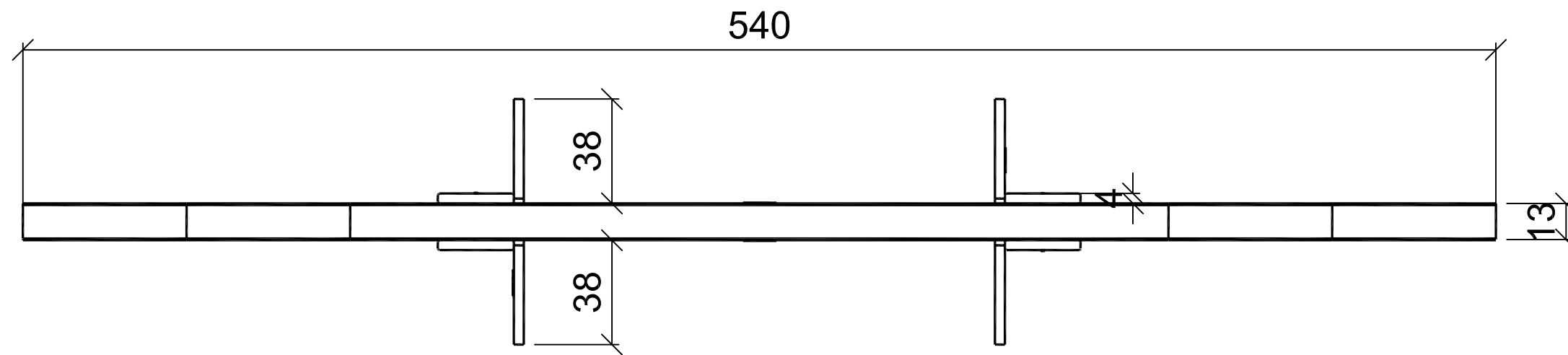

ПОГЛЕД ОД СТРАНА

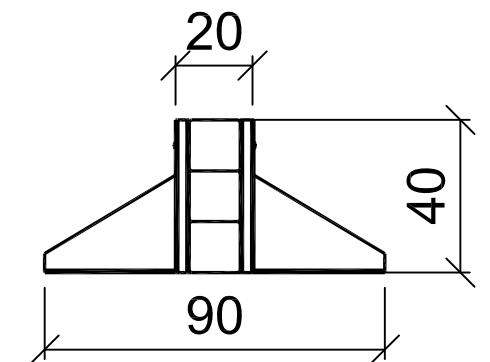
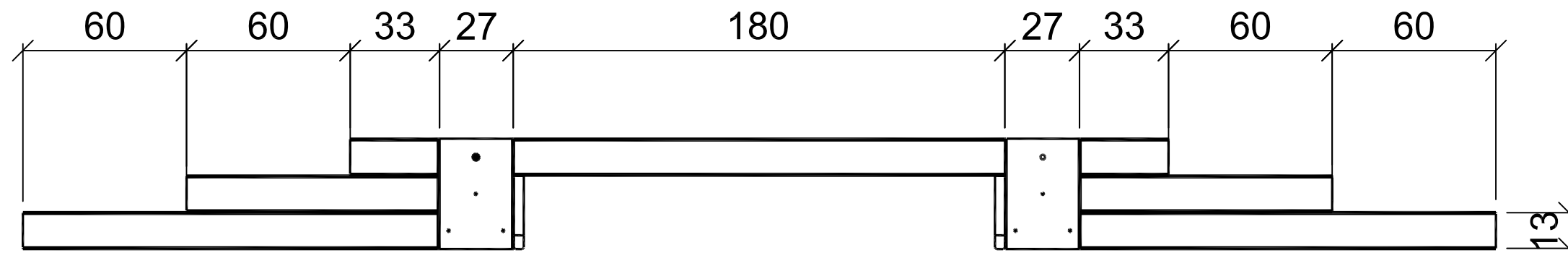

	ОСНОВЕН ПРОЕКТ		ФАЗА: ГРАДЕЖНИШТВО
	ОБЈЕКТ	ПАРК ЗА МИЛЕНИЦИ	
ИНВЕСТИТОР	ОПШТИНА ДОЈРАН		
ПРИЛОГ	ГРЕДА ЗА РАМНОТЕЖА - ОСНОВА, ПОГЛЕД ОД СТРАНА		
ПРОЕКТАНТ	м-р Александар Ѓорѓиев, дипл.град.инж.	овл. бр. А 2.1853	
СОРАБОТНИК			
М=1:20	ЈУЛИ, 2018	ТЕХ. БРОЈ: 05-13/18	ЛИСТ: 16



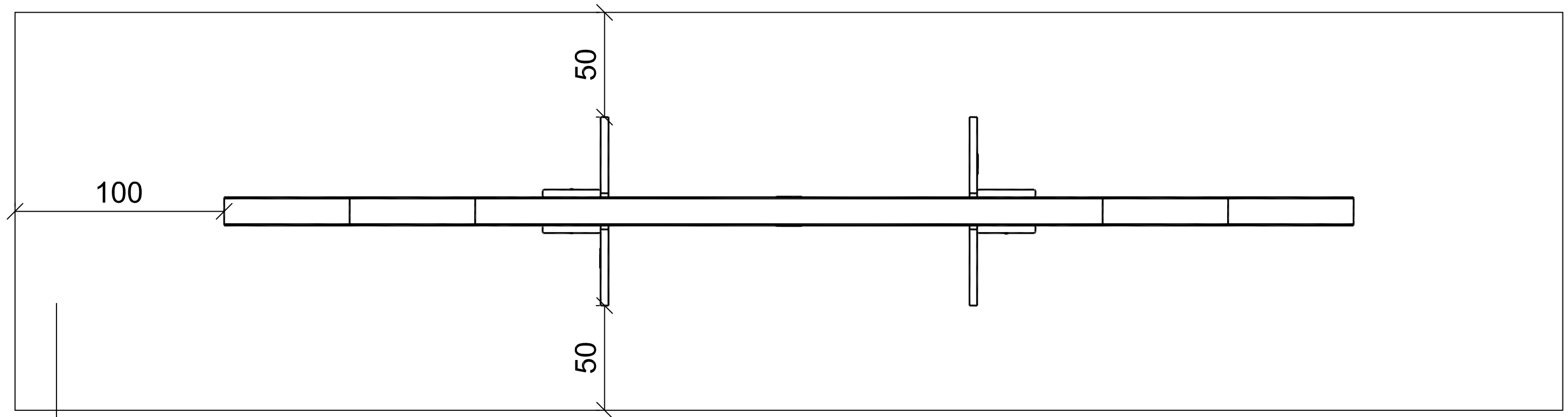

ЗАШТИТНА ЗОНА

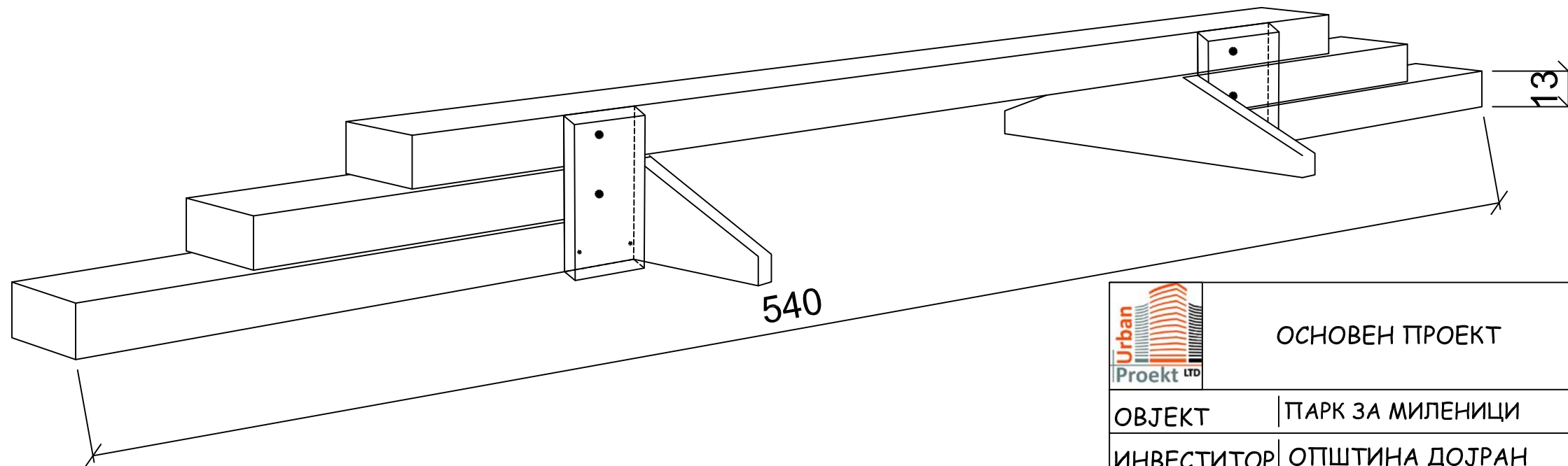

ЗАШТИТНА ЗОНА ИСПОЛНЕТА СО СИТЕН КАМЕН  
ФРАКЦИЈА НА ЗРНО ОД 4 - 31.5 мм

ПЕРСПЕКТИВА



	ОСНОВЕН ПРОЕКТ		ФАЗА: ГРАДЕЖНИШТВО
	ОБЈЕКТ	ПАРК ЗА МИЛЕНИЦИ	
ИНВЕСТИТОР	ОПШТИНА ДОЈРАН		
ПРИЛОГ	ГРЕДА ЗА РАМНОТЕЖА - ЗАШТИТНА ЗОНА И ПЕРСПЕКТИВА		
ПРОЕКТАНТ	м-р Александар Ѓорѓиев, дипл.град.инж.	овл. бр. А 2.1853	
СОРАБОТНИК			
М=1:20	ЈУЛИ, 2018	ТЕХ. БРОЈ: 05-13/18	ЛИСТ: 17

ЕЛЕМЕНТ - 7

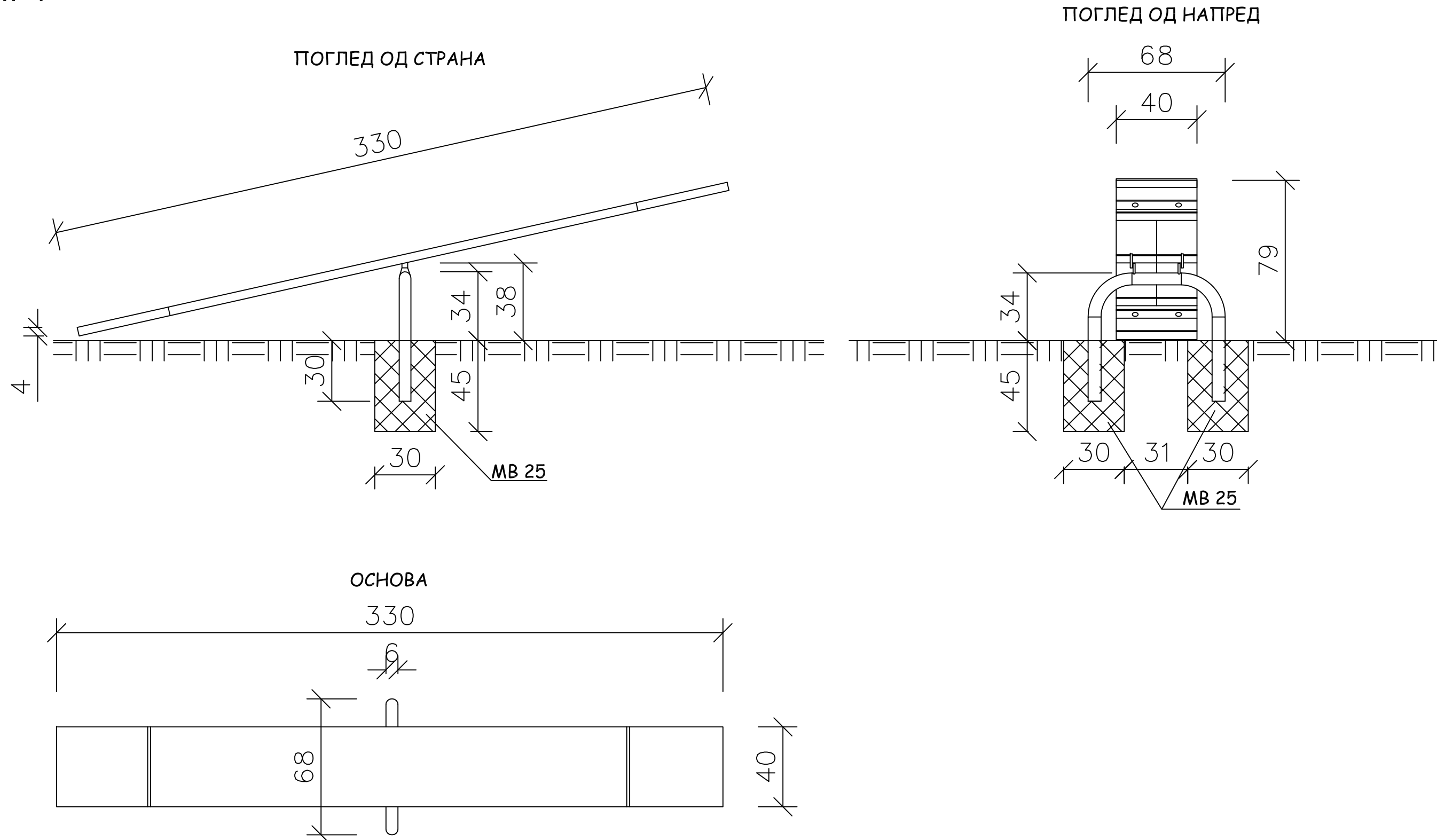

	ОСНОВЕН ПРОЕКТ		ФАЗА: ГРАДЕЖНИШТВО
	ОБЈЕКТ	ПАРК ЗА МИЛЕНИЦИ	
ИНВЕСТИТОР	ОПШТИНА ДОЈРАН		
ПРИЛОГ	КЛАЦКАЛКА		
ПРОЕКТАНТ	м-р Александар Ѓорѓиев, дипл.град.инж.	овл. бр. А 2.1853	
СОРАБОТНИК			
М=1:20	ЈУЛИ, 2018	ТЕХ. БРОЈ: 05-13/18	ЛИСТ: 18

ЕЛЕМЕНТ - 7

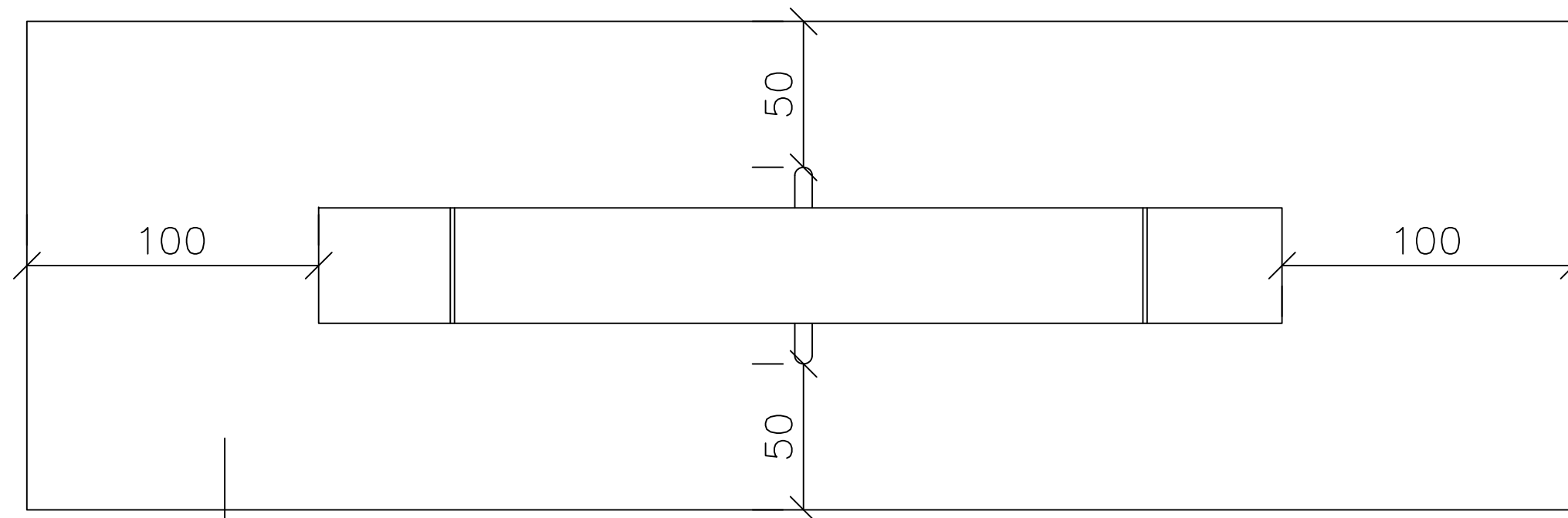

ЗАШТИТНА ЗОНА ИСПОЛНЕТА СО СИТЕН КАМЕН  
ФРАКЦИЈА НА ЗРНО ОД 4 - 31.5 мм



ОСНОВЕН ПРОЕКТ

ФАЗА: ГРАДЕЖНИШТВО

ОБЈЕКТ	ПАРК ЗА МИЛЕНИЦИ		
ИНВЕСТИТОР	ОПШТИНА ДОЈРАН		
ПРИЛОГ	КЛАЦКАЛКА - ЗАШТИТНА ЗОНА		
ПРОЕКТАНТ	м-р Александар Ѓорѓиев, дипл.град.инж.	овл. бр. А 2.1853	
СОРАБОТНИК			
М=1:20	ЈУЛИ, 2018	ТЕХ. БРОЈ: 05-13/18	ЛИСТ: 19

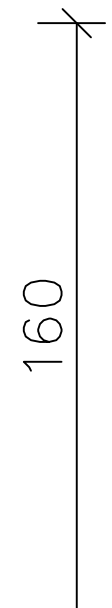
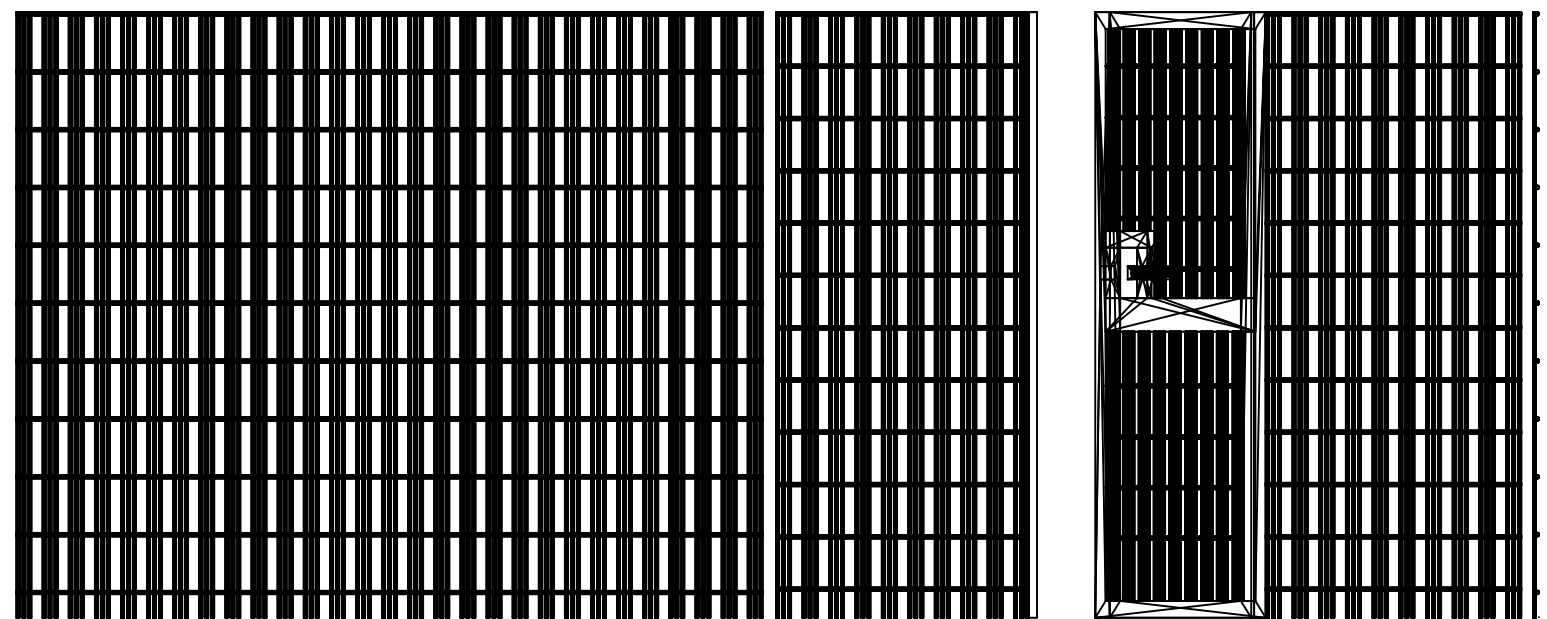
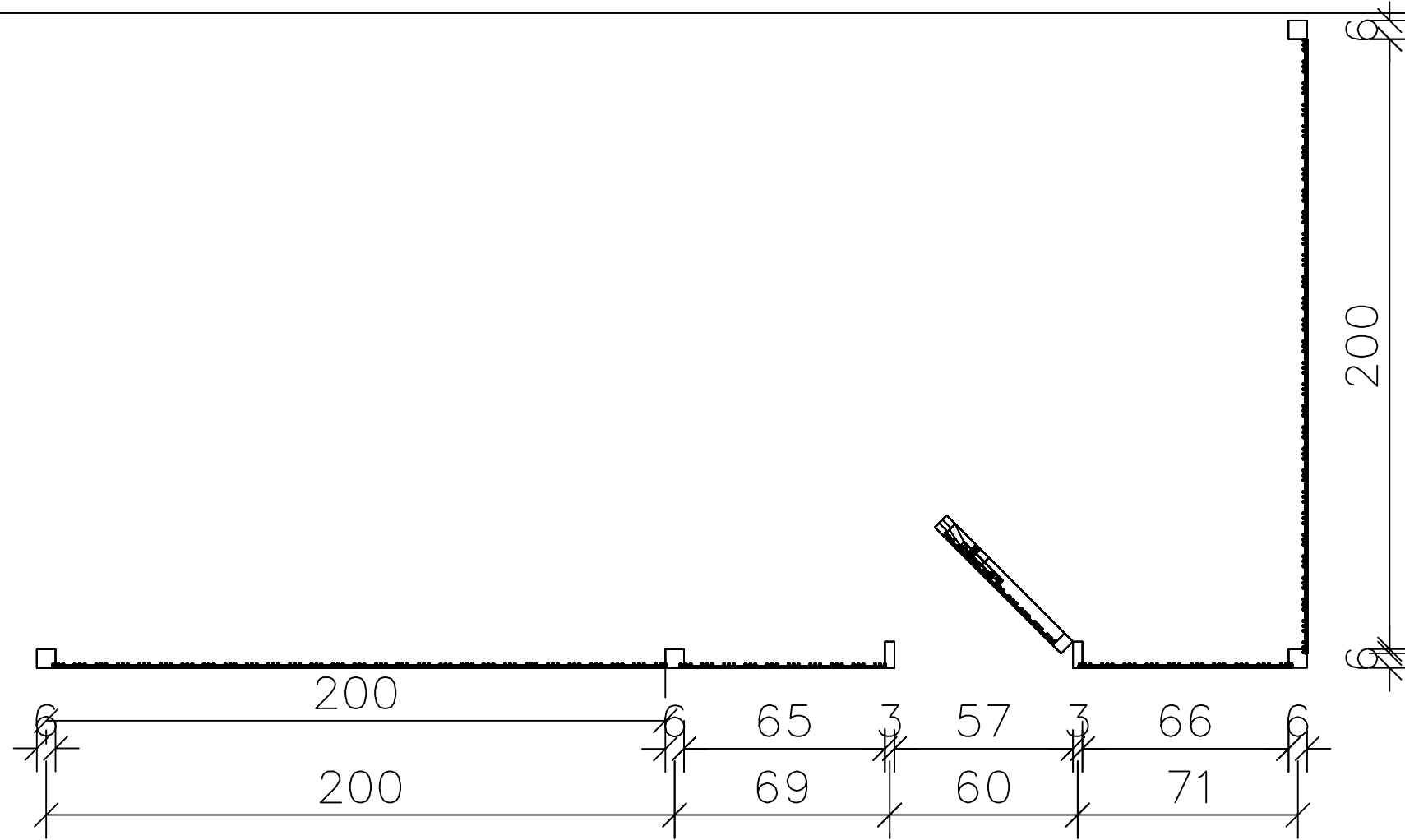

	ОСНОВЕН ПРОЕКТ		ФАЗА: ГРАДЕЖНИШТВО
	ОБЈЕКТ	ПАРК ЗА МИЛЕНИЦИ	
ИНВЕСТИТОР	ОПШТИНА ДОЈРАН		
ПРИЛОГ	2Д ПАНЕЛНА ОГРАДА - ПОГЛЕД ОД ГОРЕ И ОД СТРАНА		
ПРОЕКТАНТ	м-р Александар Ѓорѓиев, дипл.град.инж.	овл. бр. А 2.1853	
СОРАБОТНИК			
М=1:20	ЈУЛИ, 2018	ТЕХ. БРОЈ: 05-13/18	ЛИСТ: 20

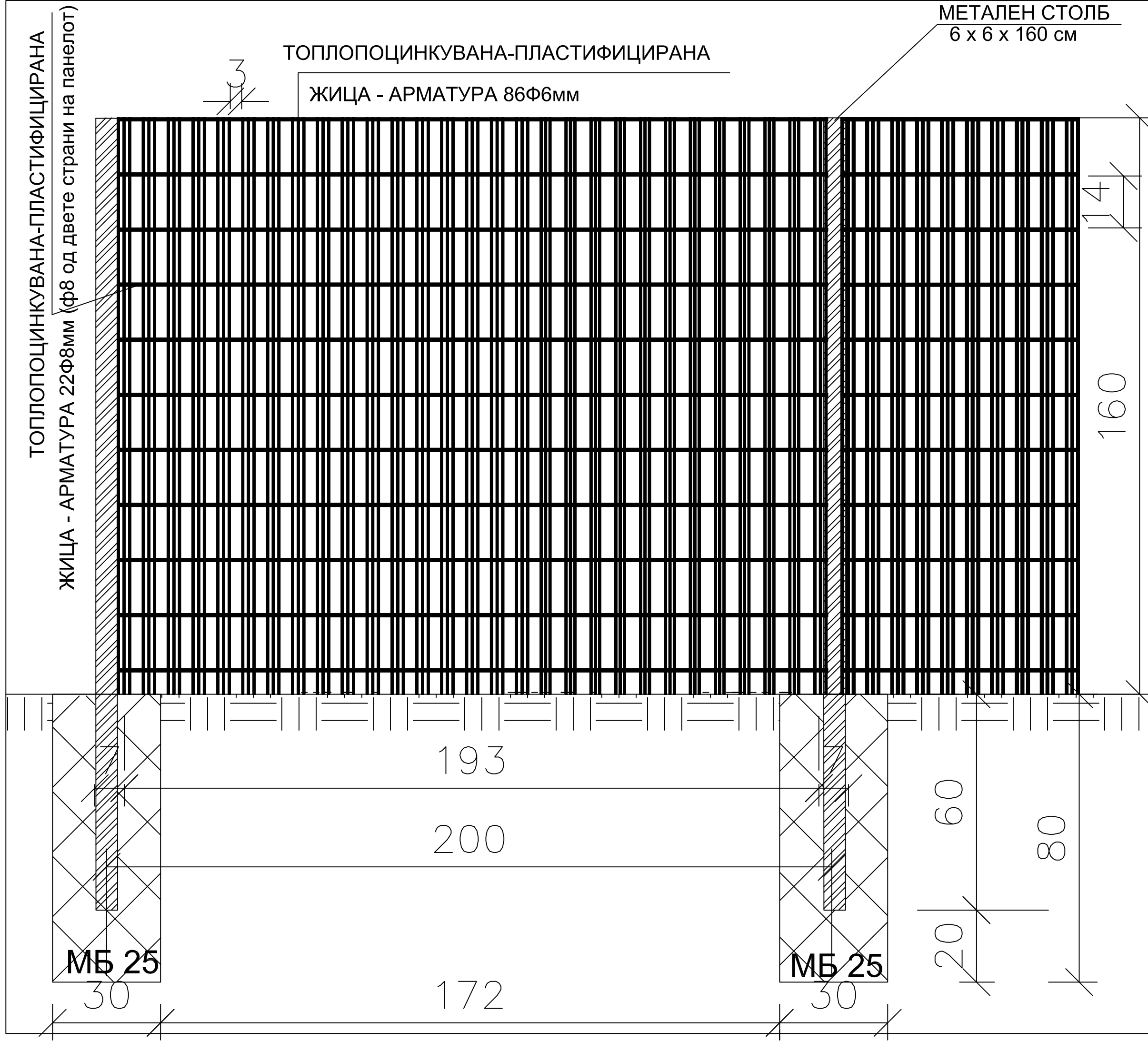

ТОПЛОПОЦИНКУВАНА-ПЛАСТИФИЦИРАНА  
ЖИЦА - АРМАТУРА 22Ф8ММ (ф8 од двете страни на панелот)

ТОПЛОПОЦИНКУВАНА-ПЛАСТИФИЦИРАНА  
ЖИЦА - АРМАТУРА 86Ф6ММ

МЕТАЛЕН СТОЛБ  
6 x 6 x 160 см

МБ 25

МБ 25



ОСНОВЕН ПРОЕКТ		ФАЗА: ГРАДЕЖНИШТВО	
ОБЈЕКТ	ПАРК ЗА МИЛЕНИЦИ	ИНВЕСТИТОР	ОПШТИНА ДОЈРАН
ПРИЛОГ	2Д ПАНЕЛНА ОГРАДА - РАБОТИЛНИЧКИ ЦРТЕЖ	ПРОЕКТАНТ	м-р Александар Ѓорѓиев, дипл.град.инж.   овл. бр. А 2.1853
СОРАБОТНИК			
М=1:10	ЈУЛИ, 2018	ТЕХ. БРОЈ: 05-13/18	ЛИСТ: 21

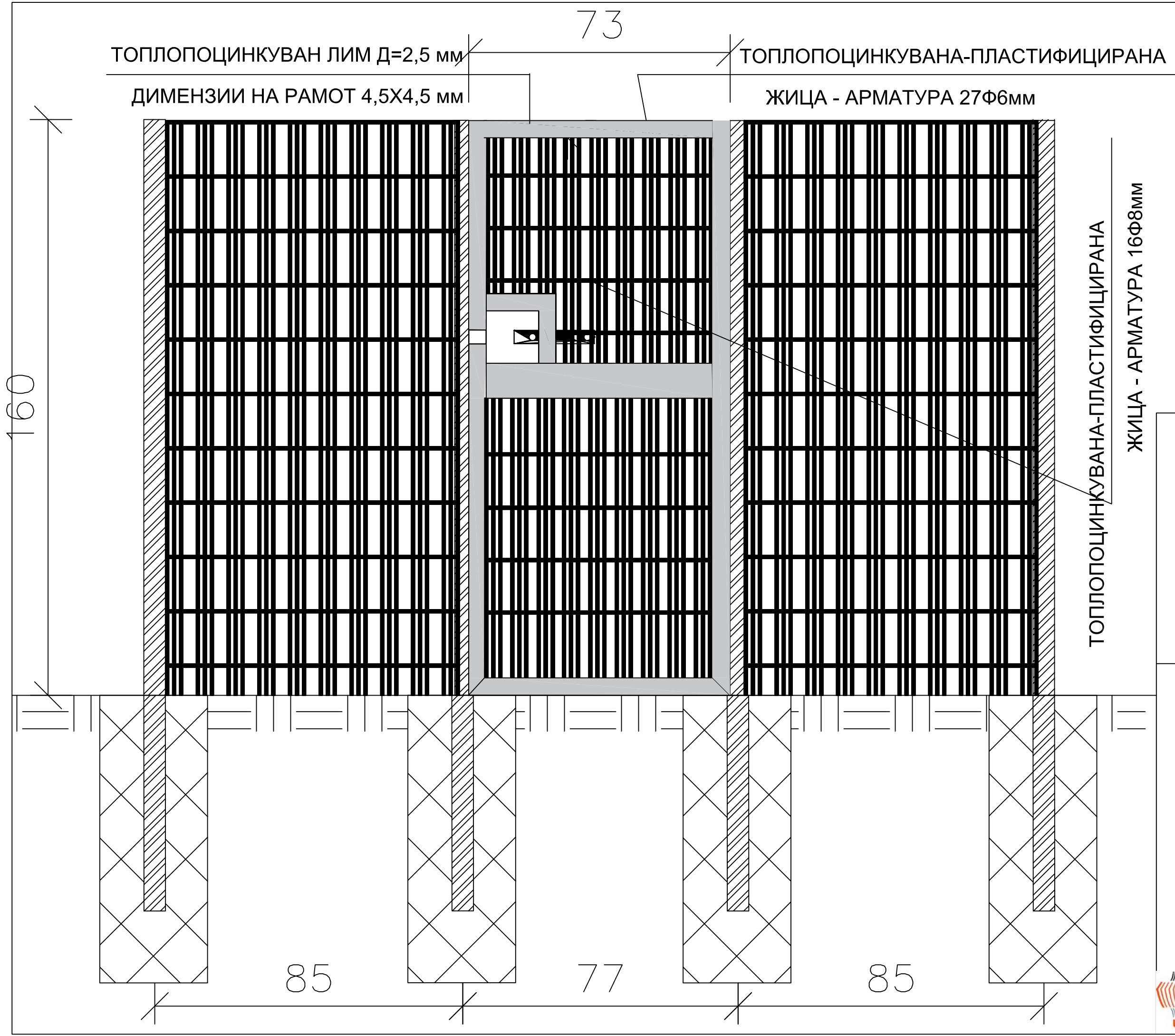

ОСНОВЕН ПРОЕКТ

ФАЗА: ГРАДЕЖНИШТВО

ОБЈЕКТ | ПАРК ЗА МИЛЕНИЦИ

ИНВЕСТИТОР | ОПШТИНА ДОЈРАН

ПРИЛОГ | 2Д ПАНЕЛНА ОГРАДА И ВРАТА - РАБОТИЛНИЧКИ ЦРТЕЖ

ПРОЕКТАНТ | м-р Александар Ѓорѓиев, дипл.град.инж. | овл. бр. А 2.1853

СОРАБОТНИК

М=1:10 | ЈУЛИ, 2018

ТЕХ. БРОЈ: 05-13/18

ЛИСТ: 22

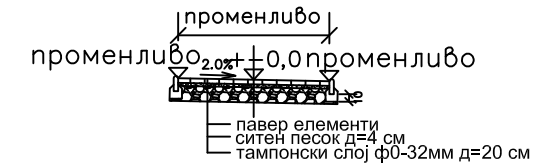
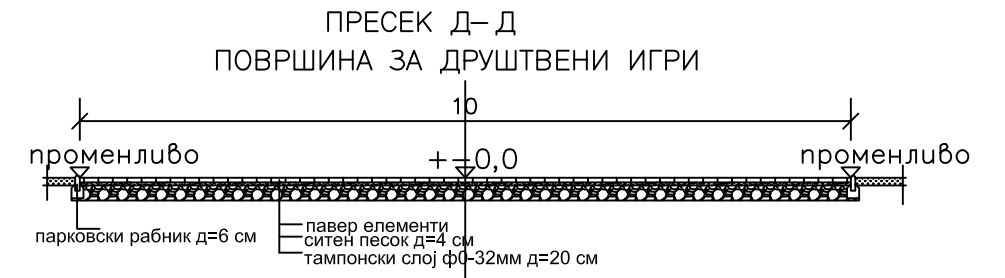
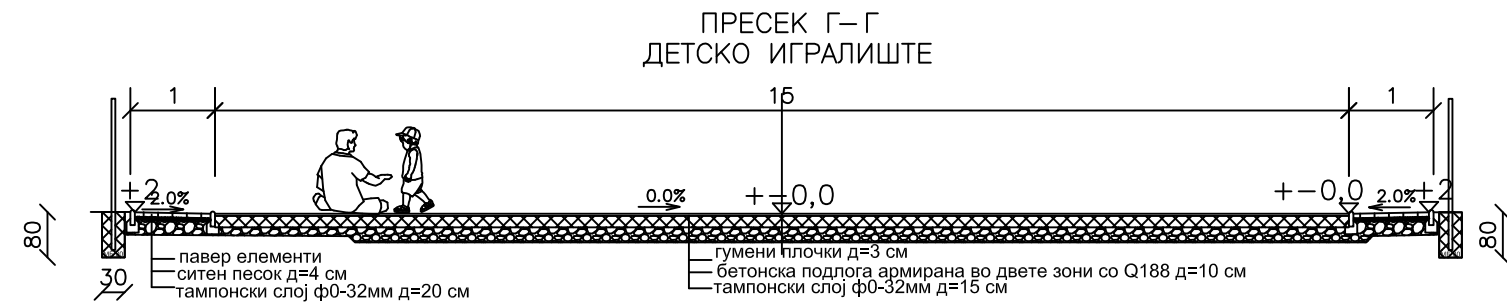
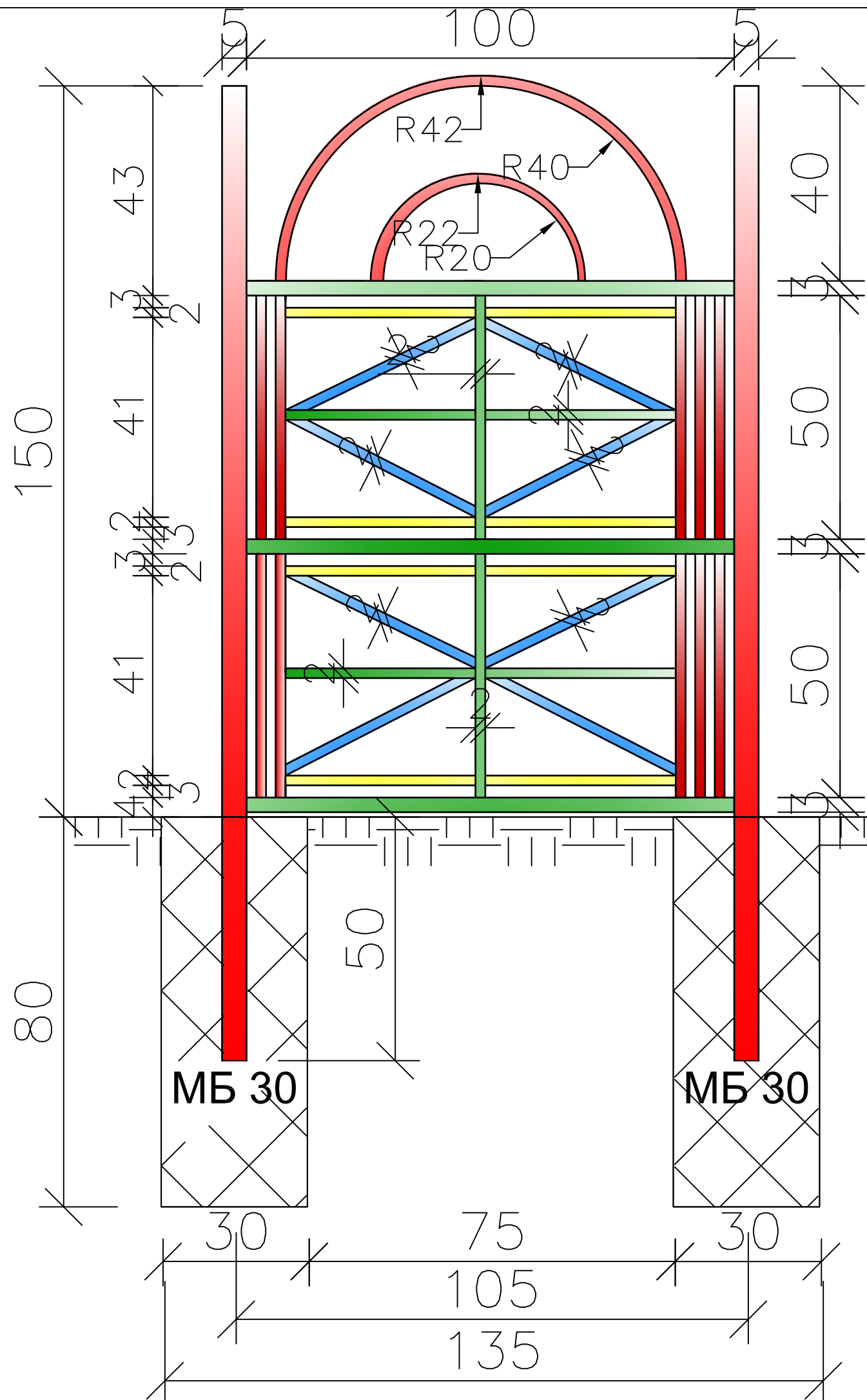

ОСНОВЕН ПРОЕКТ

ФАЗА: ГРАДЕЖНИШТВО

ОБЈЕКТ | ПАРК ЗА РЕКРЕАТИВНА ЗЕЛЕНА ЗОНА

ИНВЕСТИТОР | ОПШТИНА ДОЈРАН

ПРИЛОГ | ПРЕСЕЦИ И ДЕТАЛИ

ПРОЕКТАНТ | м-р Александар Ѓорѓиев, дипл.град.инж. | овл. бр. А 2.1853

СОРАБОТНИК |

М=1:10 | ЈУЛИ, 2018 | ТЕХ. БРОЈ: 05-13/18 | ЛИСТ: 23





Преден изглед :

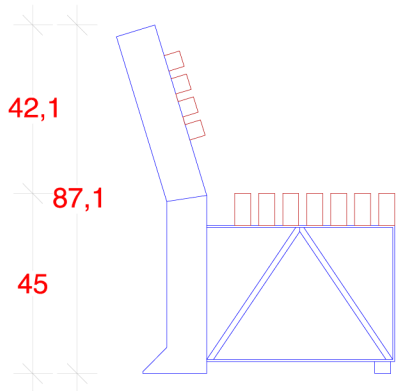

Бочен изглед :

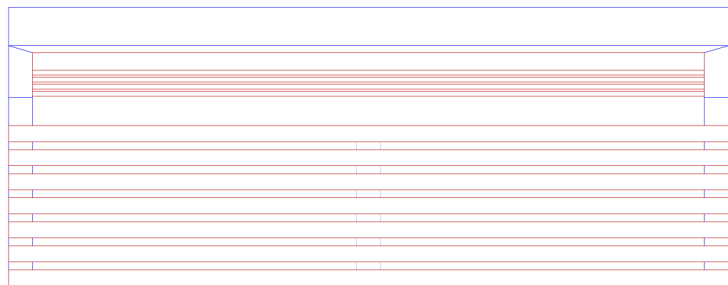

Основа :

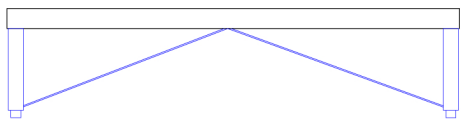

180

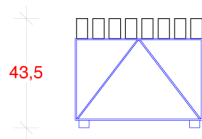

43,5

50

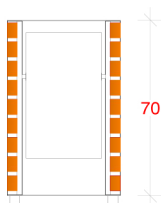
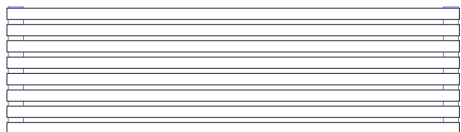

70

Преден изглед :

Основа :

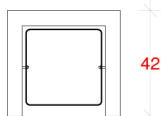

42

45



Страничен изглед





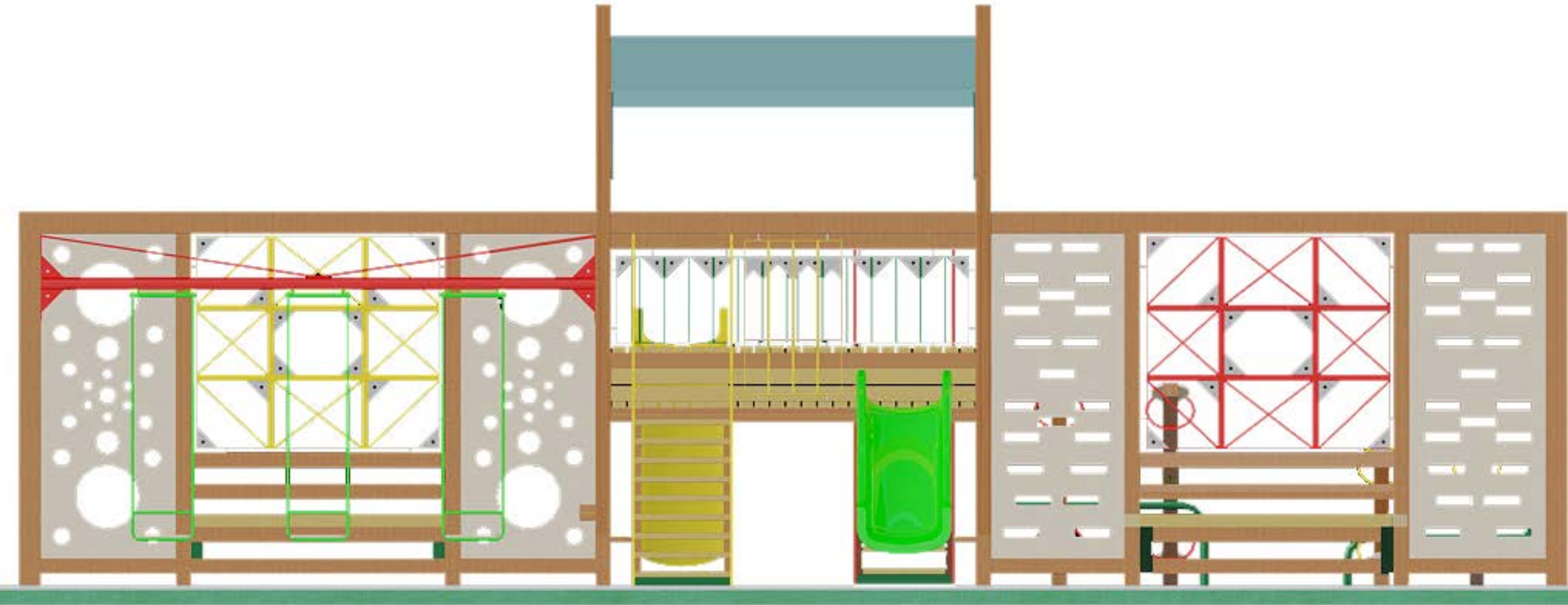



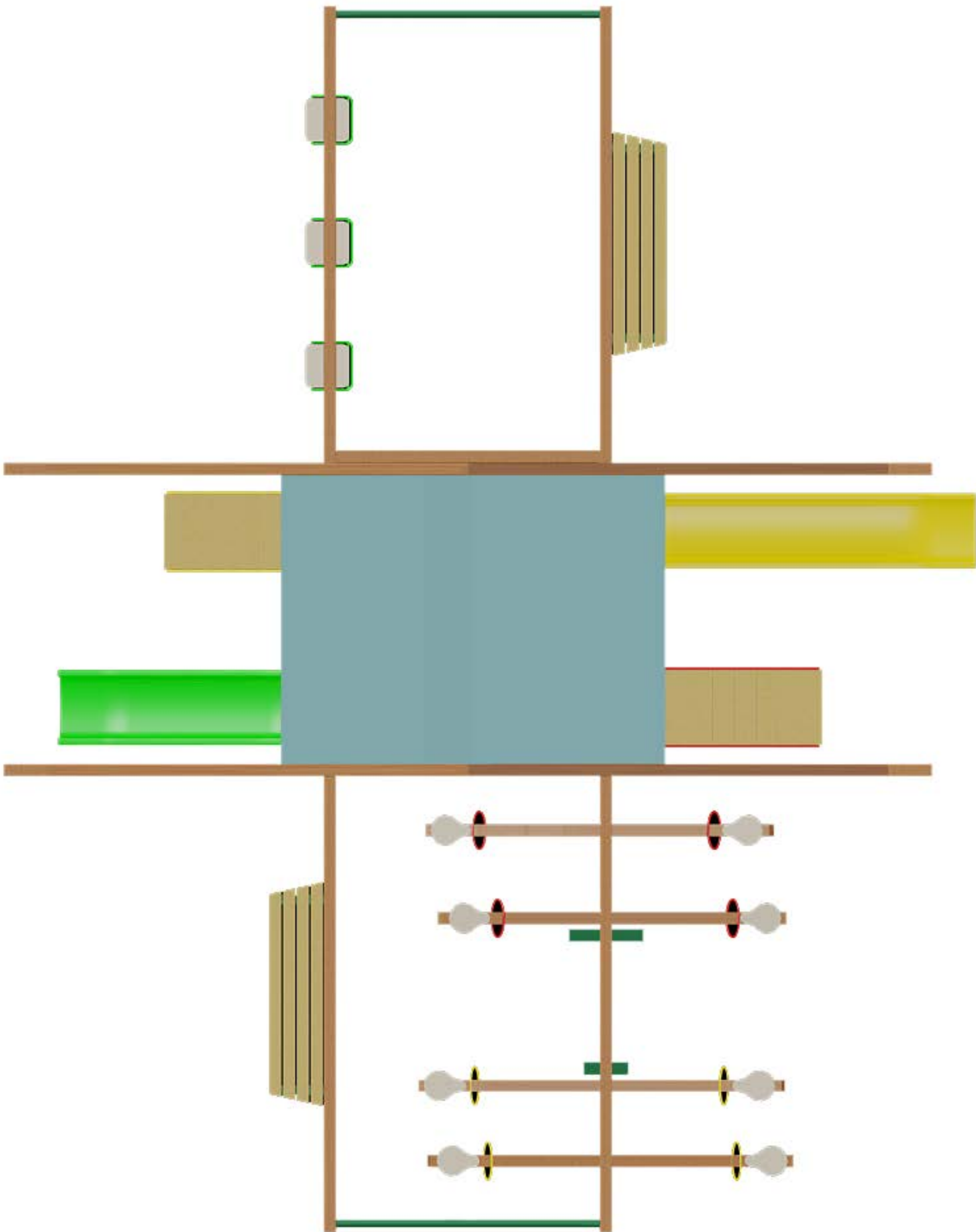







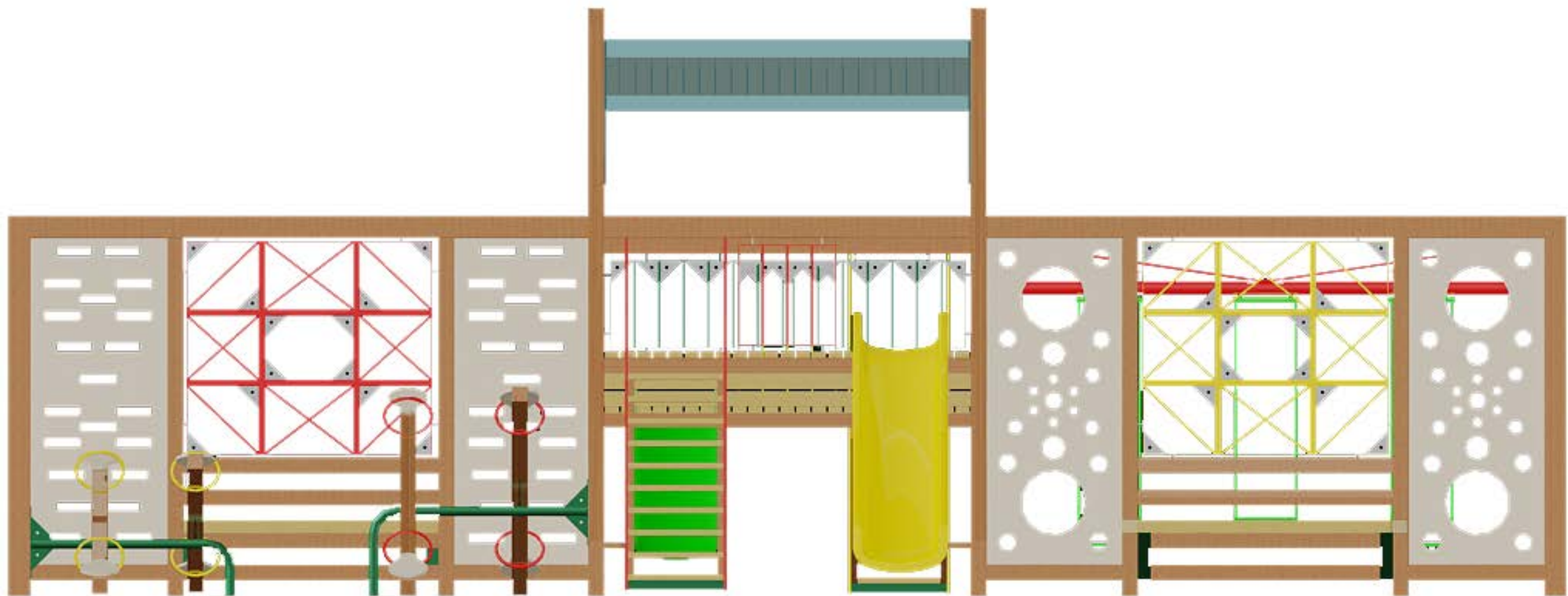



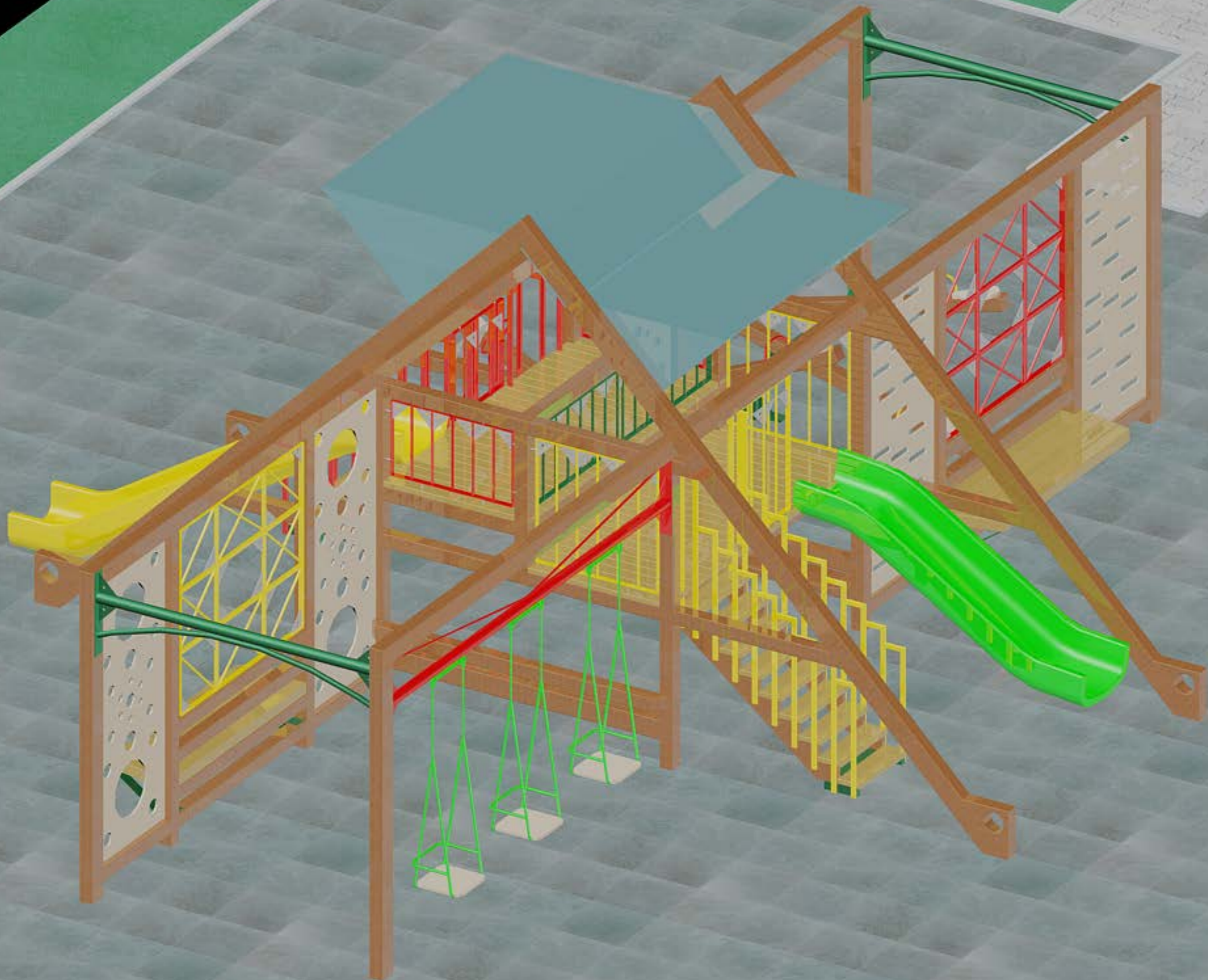

# ДЕТАЛ НА ЕЛ. СТОЛБ Н=10м

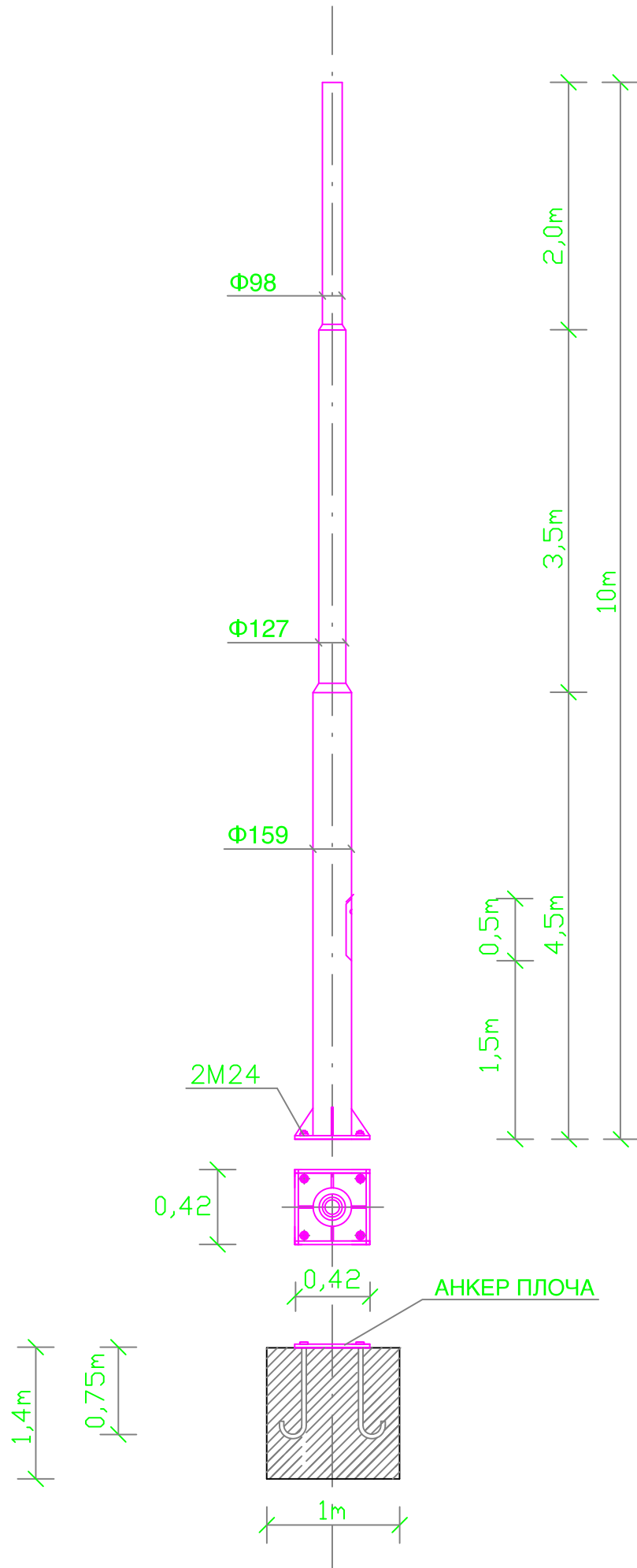

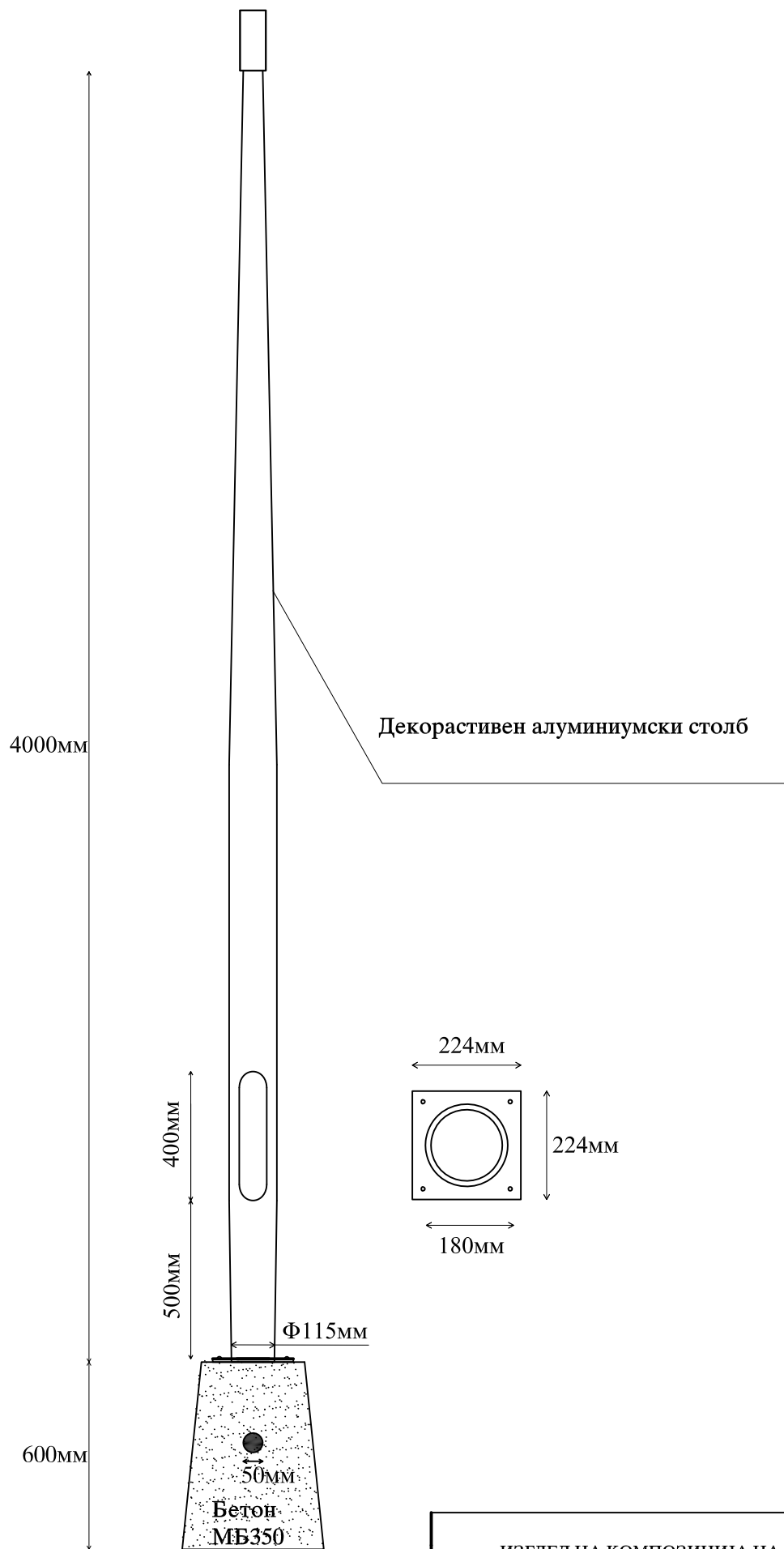

цртеж: ИЗГЛЕД НА КОМПОЗИЦИЈА НА  
ФУНДАМЕНТ ; СТОЛБ

# ДЕТАЛ НА ПОЛАГАЊЕ НА КАБЛОВИ ВО ЗЕМЈА

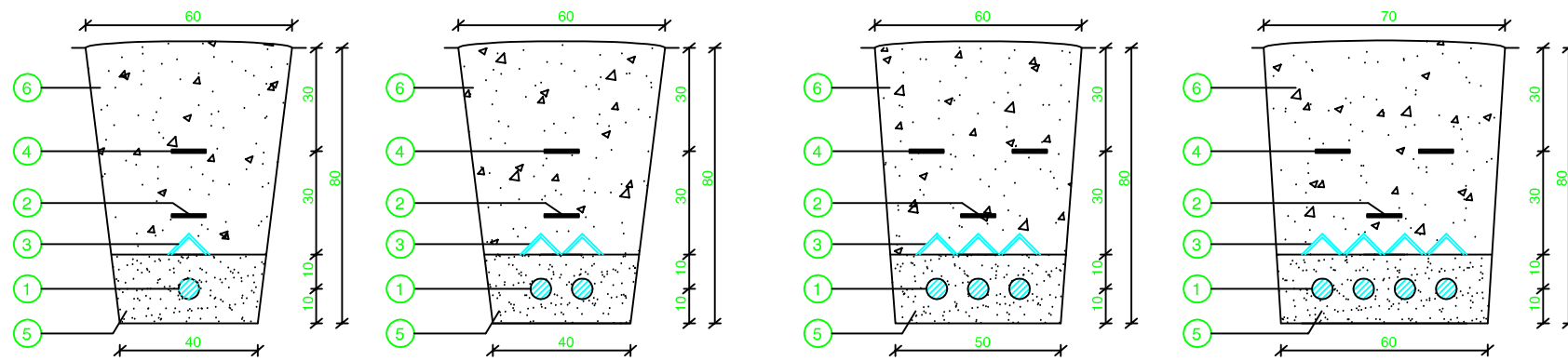

## НАПОМЕНА

- минимално растојание помеѓу кабловите да е 7 см.
- минимално растојание помеѓу 10 kV - 1 kV кабел да е 15 см.

## ЛЕГЕНДА

- ① - енергетски кабел
- ② - лента FeZn 25 x 4 мм.
- ③ - ПВЦ заштитник
- ④ - ПВЦ лента за опомена
- ⑤ - ситен песок
- ⑥ - набиена земја

ПОЛАГАЊЕ НА  
ЕНЕРГЕТСКИ КАБЛИ И  
ЛЕНТА FeZn ВО ЗЕМЈЕН РОВ

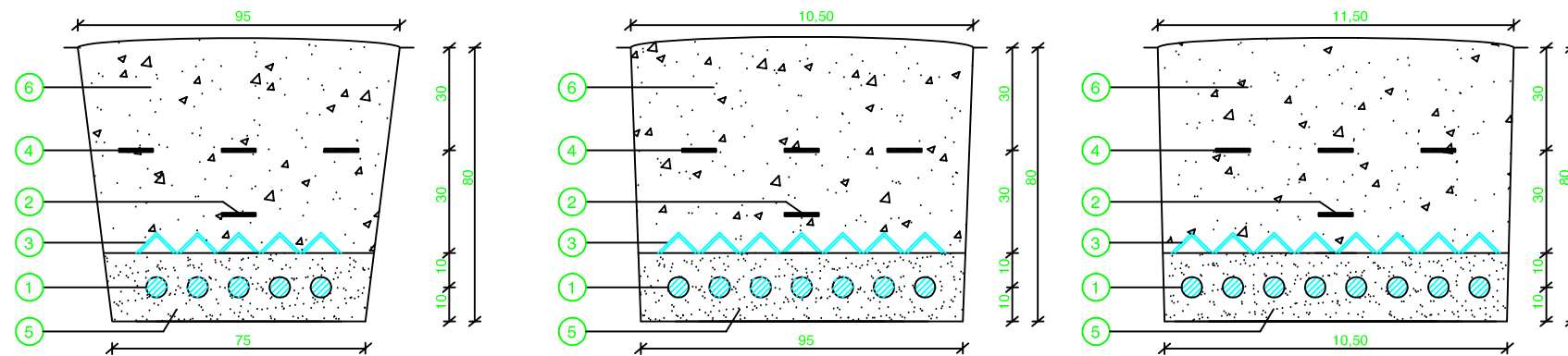

НАЧИН НА ПОЛАГАЊЕ НА  
КАБЕЛ И ЛЕНТА НА ПРЕМИН ИСПОД ПАТ  
ВО КАБЛОВСКИ БЛОКОВНИЦИ

## ЛЕГЕНДА

- ① - набиена земја
- ② - бетонска блоковница
- ③ - бетонска подлога марка MB 70
- ④ - бетонска подлога на патот
- ⑤ - слој на асфалт на патот
- ⑥ - кабел
- ⑦ - лента FeZn 25x4 мм

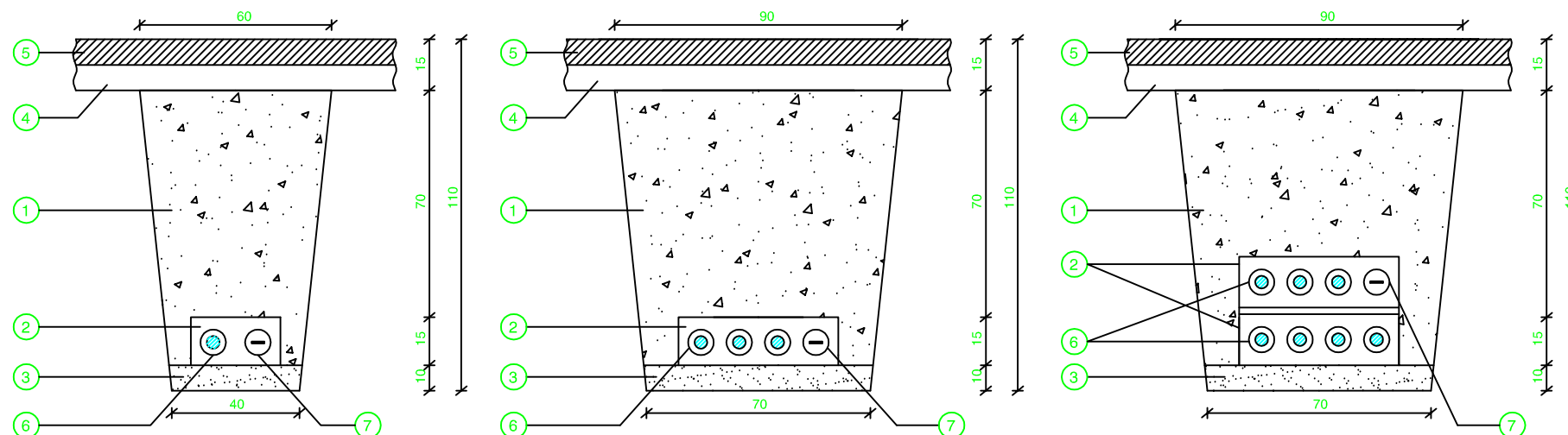



# Заземјување на столб - Детал

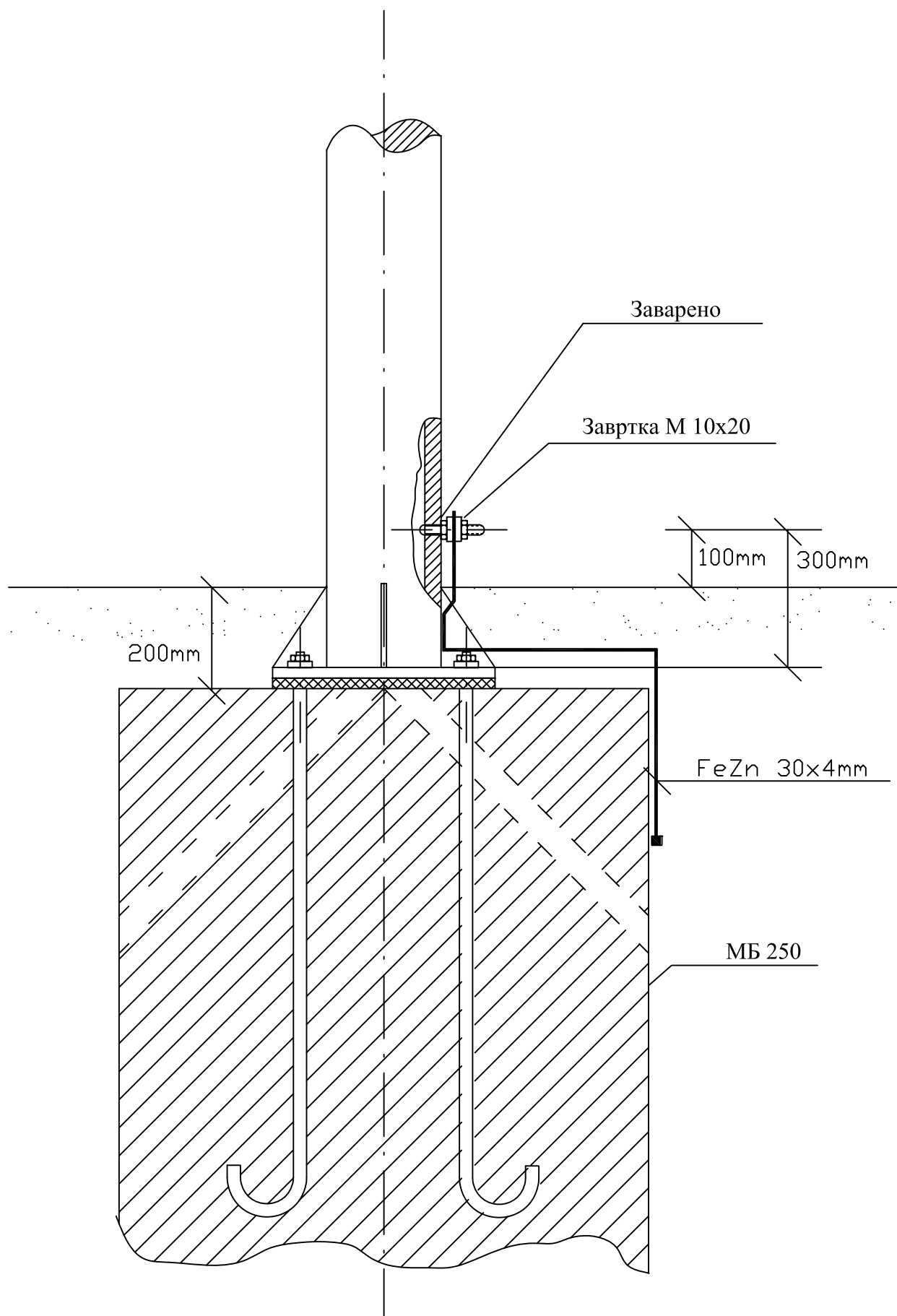

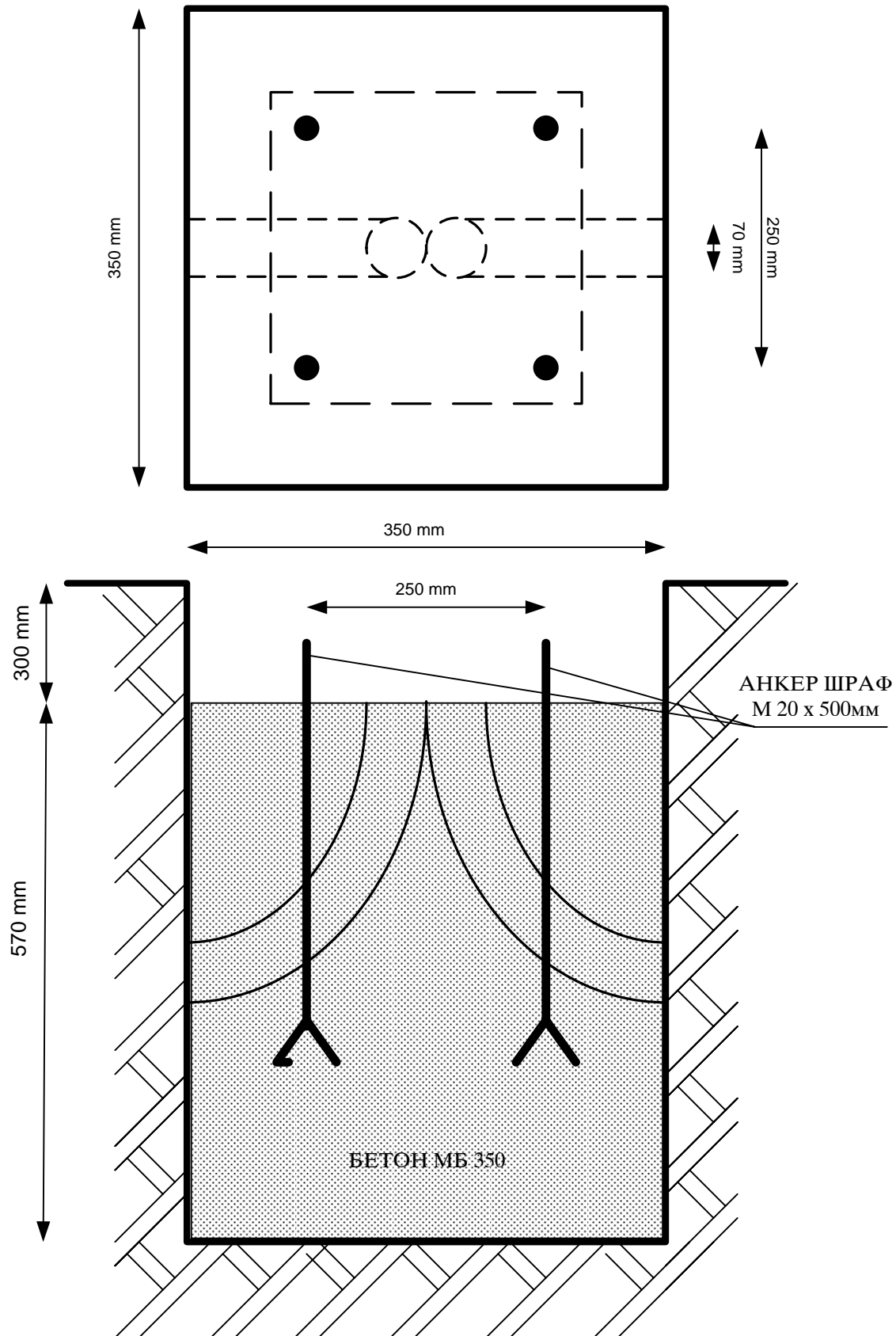

**ДЕТАЛ НА ФУНДАМЕНТ ТИП: "Ф3" НА ЖЕЛЕЗЕН  
СТОЛБ Х=4 м ЗА УЛИЧНО ОСВЕТЛУВАЊЕ**